

ΝΕ
ΝΙΚΗ
ΚΑΜΕΝ

ΔΙΑΒΛΗΤΕΣ

1 ΜΑΡΤΙΟΥ 1950

ΑΡΙΘΜΟΣ ΦΥΛΛΟΥ 14



ΗΧΩ
ΤΩΝ ΔΙΑΒΙΒΑΣΕΩΝ

ΔΕΚΑΠΕΝΘΗΜΕΡΟΣ
ΣΤΡΑΤΙΩΤΙΚΗ ΕΚΔΟΣΙΣ

ΕΚΔΟΤΗΣ :

ΚΕΝΤΡΟΝ ΕΚΠΑΙΔΕΥΣΕΩΣ ΔΙΑΒΙΒΑΣΕΩΝ

ΔΙΕΥΘΥΝΕΤΑΙ

ΥΠΟ ΣΥΝΤΑΚΤΙΚΗΣ ΕΠΙΤΡΟΠΗΣ

ΕΤΟΣ Α' ΑΡΙΘ. ΦΥΛΛΟΥ 1τ

ΒΣΤ 902, 1 Μαρτίου 1950

ΤΙΜΗ ΦΥΛΛΟΥ Δρχ. 1500

Διά τούς όπλίτας > 1000

ΣΥΝΔΡΟΜΑΙ :

Δι' Έν Έτος Δρχ. 40.000

Δι' Έξ μήνας » 20.000

Δι' Όργανισμούς,
Τραπεζας, Έται-
ρίας κτλ. » 60.000

Συνεργασάι αποστέλλονταιεις:
Περιοδικόν

«Ήχώ τών Διαβιβάσεων»

ΚΕΔ/Β 5

ΒΣΤ 902

Χειρόγραφα δέν έπιστρέφονται

Τό έξώφυλλο φιλοτε-
χνήθηκε από τόν καλλιτέ-
χνη στρ. Ίω Σκαρλάτο.

Ο ΕΛΛΗΝΙΚΟΣ ΣΤΙΧΟΣ

Η ΑΓΡΑΜΠΕΛΗ

Λέγ' ή άγράμπελη, μυριανθισμένη,
στόν άγριον πλάτανο, που τή θωρεϊ
καί με τόν ήσκιο του συχνοδιαβαίνει
πάντοτ' έπάνω της, βράδυ κι' αύγή :

«—Δένδρο περήφανο, μες στόν άγέρα
τά φύλλά, οί κλώνοι σου θρασομανούν
βρίσκεις στενόχωρη τώρα τή σφαίρα ;
Τ' άστρα, τά σύγνεφα δέ σε χωρούν ;

»Τρέχει στη ρίζα σου νεράκι κρύο,
βυζαίνεις άκοπα την καταχινιά,
κ' έμένα ζήλεψες, σύ τό θηρίο,
γιατι μ' έπότιζε λίγη δροσιά ;

»Τί θέλεις, πλάτανε, τί μου γυρεύεις ;
Διώξε τόν ήσκιο σου κ' είμαι μικρή.
Τ' άνθη μου έπάγωσαν, μήν τά παιδεύεις,
άστον τόν ήλιο μου νά τά χαρεϊ...»

«—Ξανθή μου άγράμπελη, τί με φοβάσαι ;
θέλεις νά σέρνεσαι πάντα όρφανή,
μονάχη σου, έρημη τή νύχτα νάσαι,
νάχεις κρεββάτι σου λιθάρια, γή ;

»Τ' άνθη ζευγάρωσε με την άνδρειά μου,
γένου βασίλισσα κ' έγώ θρονί,
στυλώσου έπάνω μου... στην άγκαλιά μου
κάθε άλλο λούλουδο θά σε φθονεί...»

Τήν έξεγέλασε τ' άγριο πλατάνι,
τήν έπερίπλεξε μες στα κλαριά...
Τί κριμα, πόδωκες, ξανθό βοτάνι,
για λίγο φήλωμα την παρθενιά !

Φτωχή κι' άνύπανδρη στην έρημιά σου
μούτανε τ' άνθη σου κρυφή χαρά'
τώρα θ' άρπάζουνε τή μυρωδιά σου
τά νεφη κι' ό άνεμος πούσαι κυρά.

ΑΡΙΣΤΟΤΕΛΗΣ ΒΑΛΑΩΡΙΤΗΣ

ΗΧΩ

ΤΩΝ ΔΙΑΒΙΒΑΣΕΩΝ

• ΔΕΚΑΠΕΝΘΗΜΕΡΟΣ ΕΚΔΟΣΙΣ ΤΟΥ Κ.Ε.Δ. •

ΕΙΣ ΤΗΝ ΜΕΘΟΡΙΟΝ

Διά της περιλάμπρου νίκης του Στρατού μας κατά το παρελθόν θέρος εις Βίτσι και Γράμμον κατεφέρθη ένα αποφασιστικόν πλήγμα κατά του Σλαβσομμωριτισμού. Το πλήγμα αυτό αναμφισβητήτως αποτελεί έναν πράγματι ιστορικόν σταθμόν εις την Ιστορίαν του Έθνους μας. Το νόημα του Ιστορικού τούτου σταθμού είναι δι η Έλλάς διατρέξασα τον έσχατον των κινδύνων έπολέμησε και ένίκησε. Το θέρος 1949 έκλεισε μία περίοδος σκληρού άγώνος και ήνοιξε μία νέα περίοδος ή όποια και αύτή χρειάζεται άγώνας συνεχείς και έπιμόνους. Διότι ένώ πράγματι κατεφέρθη κατά των συμμοριτών ένα ισχυρό κτύπημα, έν τούτοις δέν πρέπει να υποτιμάται το γεγονός δι υπάρχουν άφ' ένός έντός της χώρας 550 ένοπλοι συμμοριται και έκτός αύτης—ύπό την προστασίαν της Βουλγαρίας και ίδίως της Άλβανίας—περί τους 11.000. Υπό την προστασίαν των Σλάβων. Υπό την πλήρη προστασίαν διά πάσαν ένέργειάν των έναντίον της Έλλάδος.

Τά έβδομαδιαία έπίσημα άνακοινωθέντα του Γενικού Έπιτελείου Στρατού διά τον κατά του συμμοριτισμού άγώνα, συχνά άναφέρουν παραβιάσεις των πρός την Κομμουνιστικήν Άλβανίαν συνόρων μας από μέρους των υπό την προστασίαν της Δημοκρατίας!!! αύτης τελούντων συμμοριτών. Οι γνωρίζοντες καλάς τους βαθυτέρους σκοπούς της Κομμουνιστικής ήγεςίας και οι μελετώντες τά σατανικά συστήματα της Κόμινφορμ, εύκόλως δύναται να καταλήξουν εις συμπεράσματα έν προκειμένω. Μιά βαθυτάτη μελέτη της τακτικής του Διεθνούς Κομμουνισμού μάς φέρνει εις τό σημειον του να μην υποτιμών την πραγματικότητα ή πρόθεσις επί της προκειμένης περιπτώσεως και άλλων προϋποθέσεων και γεγονότων άκόμη άτινα πιθανόν να δημιουργηθούν από μέρους των έν τώ έσωτερικώ της Παγρίδος έλλοχευόντων άμετανοήτων Κομμουνιστών πρέπει να μάς ένισχύει εις μέγαν βαθμόν εις τό να εύρισκώμεθα έν διαρκή ζωηρότητι έπαγρυπνούντες συνεχώς διά την διατήρησιν της κηδείας με θυσίας πολλού αίματος Έλευθερίας.

Τό άναμφισβήτητον εύτύχημα διά την ώραίαν αύτην Πατρίδα μας είναι δι διατηρείται πάντοτε μέσα μας τό πνεύμα της ΠΡΑΓΜΑΤΙΚΗΣ ΕΛΕΥΘΕΡΙΑΣ ή πραγματική αύτή Έλευθερία είναι εκείνη διά της όποιας κατεπολεμήθη ό Κομμουνισμός, καταπολεμείται και θά άποπλιζέται συνεχώς.

Άν και τό όλον ζήτημα εύρίσκειται περισσότερο εις χείρας του Ο.Η.Ε., των συμμάχων μας και των ήγειών του Έθνους μας έν τούτοις και τό πνεύμα του Στρατού μας συμβάλλει πολλά. Εις τά άκρότατα σημεία της Έπικρατείας μας—εις την ΜΕΘΟΡΙΟΝ—εύτυχώς πού υπάρχει ένας ισχυρός καθ' όλα Στρατός.

Κ. Α.

Ζωίν Θήρες

Η ΥΠΕΡΒΟΜΒΑ

Μέσα στή θολή και άνήσυχη μεταπολεμική ατμόσφαιρα, πού κύριο χαρακτηριστικό έχει την αδιάλλακτη στάση της Σοβιετικής Ρωσίας και την ένταση από μέρους της του ψυχρού πολέμου σε όλα τά μέτωπα της ύδρογειου πού τον έχει εξαπολύσει, ή άπόφαση του Προέδρου των Ηνωμένων Πολιτειών της Άμερικής, όπως κατασκευασθή ή βόμβα του ύδρογόνου, άποτελεί μοιραίως τή μόνη θετική έγγύηση της διεθνούς ειρήνης. Δέν θά μπορούσε κάτου από τις σημερινές διεθνεις συνθήκες να υπάρξει καλλίτερη και πιδ άποτελεσματική άπάντηση στή σοβιετική αδιαλλαξία από την άπόφαση αύτη του Προέδρου Τρούμαν. Υπήρχαν πολλοί ήθικολογικοί διασταγμοί για τή λήψη της σχετικής άποφάσεως, προκαλούμενοι κυρίως από τό γεγονός ότι ή ένδεχόμενη χρησιμοποίηση της βόμβας του ύδρογόνου θά είταν δυνατόν να οδηγήσει στην ολοκληρωτική καταστροφή της ανθρωπότητας. Μπροστά όμως στο ένδεχόμενο να προηγηθεί στην κατασκευή της βόμβας του ύδρογόνου ή Σοβιετική Ένωση, ή όποια άσφαλώς δέν θά αισθανόταν κανέναν ήθικό διασταγμό για να τή χρησιμοποιήσει, ό Πρόεδρος Τρούμαν άναλογίστηκε τις μεγάλες ευθύνες πού έχει άπέναντι ολοκλήρου του κόσμου. Και με την άπόφαση πού πήρε απέδειξε ότι έχει και συνείδηση των ευθυνών του και άρκετά σαφή έπίγνωση των υποχρεώσεών του άπέναντι της έλευθερίας και της ειρήνης του κόσμου.

ΑΠΟΚΑΛΥΨΕΙΣ

Είναι τρομεροί τέλος πάντων αυτοί οι Ιστορικόχορες με την καλλιεργημένη μονολιθικότητα. Ό γνωστός μας Συμεώνωφ, ό έπίσημος σχολιαστής των Ιεροφαντών της Μόσχας, άποκάλυψε πριν από λίγον καιρό φιβερά και τρομερά πράγματα. Σε ένα από τά τελευταία άρθρα του, για την κατάσταση πού επικρατεί στην Έλλάδα, πού είδε τό φώς της δημοσότητας στις έφημερίδες της Μόσχας και άναμεταδόθηκε άπ' τους ραδιοφωνικούς σταθμούς των δορυφόρων πού φιλοξενούν τό Ζιχαριάδη, άνάμεσα σιά άλλα άναφέρει και τά παρακάτω συνταρακτικά: «... Στην έλληνική ύπαιθρο οι μοναρχοφασίστες κα' άπ' τρεψιν 25.000 σπία και μισοκατάστρεψαν άλλα 20.000. » Είν.η να τά χάνει κανείς κυριολεκτικά με τις συνταρακτικές άποκαλύψεις του σύντροφου Συμεώνωφ και να μένει με άνοιχτό τό

στόμα μπροστά στο «πλέριο» αυτό ξεσκεπάσαμε το «μοναρχοφασισμό». Και να λυπάται πραγματικά γιατί το έρθο του δεν έπεκτείνεται και στα σωτήρια έργα του «δημοκρατικού στρατού», που άσφαλως με μύριους κινδύνους θα μετέφερε από τη Μόσχα και τις άλλες φιλελληνικές βόρειες γειτονικές χώρες τα απαραίτητα οικοδομικά υλικά και θα ξανάχτισε τα καταστραμμένα από τους «μοναρχοφασίστες» σπίτια.

ΤΑ ΕΠΙΣΗΜΑ ΣΤΟΙΧΕΙΑ

Αλλά βέβαια, αφού υπάρχουν τα επίσημα αρχεία του Κ.Κ.Ε., που μας πληροφορούν απ' ευθείας, οι ύποπτοι του Συμμελών μας είναι άχρηστοι. Από τα συμμορτικά αρχεία που βρήκαν οι Στρατιωτικές Αρχές φαίνεται καθαρά και απόλυτα χωρίς καμιά αμφιβολία ποιες ήταν και πόσο προδοτικές και καταστροφικές οι προθέσεις του Κ.Κ.Ε., που ματαιώθηκαν χάρις στην υπέροχη προσπάθεια του Έθνικού μας Στρατού και στο συναγεμώ όλοκληρου του Έθνους. Σε μία «διαταγή» του Κ.Γ.Α.Ν.Ε. (Κλιμακίου Γενικού Αρχηγείου Νοτίου Ελλάδος) με ημερομηνία 17-3-1949, διατάσσεται ρητά η καταστροφή για την καταστροφή: «... Χρειάζεται να προσέχετε περισσότερο και να αναπτύξετε το σαμποτάζ και την ελευθεροσκοπευτική δράση κλπ. Το μικροπόλεμο, όπως λένε, με έλαφρά τμήματα σ' όλους τους Νομούς σας και ιδιαίτερα στην κυρία συγκοινωνιακή αρτηρία που περνάει από το χώρο σας. Ο έχθρος, λέει, ότι μέχρι την άνοιξη θα έχει έτοιμη τη σιδηροδρομική γραμμή Αθίνα - Λάρισα. Καταλάβετε ότι αυτό δεν πρέπει να το επιτρέψουμε...». Δεν χρειάζεται βέβαια φιλοσοφία για να καταλάβει κανείς γιατί ήθελε το ΚΚΕ να μη το επιτρέψει. Είναι γνωστόν ότι ο Στρατός είχε στη διάθεσή του άφθονα μέσων μεταφοράς και χερσαίων και ναυτικών και αεροπορικών και δεν είχε ανάγκη ούτε χρησιμοποιούσε ποτέ για μεταφορές το σιδηρόδρομο. Ο σιδηρόδρομος Αθηνών - Λαρίσης, που έφτασε αργότερα ως τη Θεσσαλονίκη, επρόκειτο να εξυπηρετήσει τον πληθυσμό και τις αστικές μόνο μεταφορές, όπως τις εξυπηρετεί και σήμερα. Η έπισκευή και η λειτουργία της σιδηροδρομικής γραμμής ήταν απαραίτητη για το «ψωμί του λαού» για το οποίο έλεγε ότι αγωνιζόταν το ΚΚΕ. Και όμως, αυτό το ΚΚΕ, έχοντας ως πρόγραμμα την καταστροφή κάθε κοινωνικού έργου και επιδιώκοντας να δημιουργήσει μόνο τη δυστυχία και την εξαθλίωση στο λαό, μόλις πληροφορήθηκε ότι είναι έτοιμη η γραμμή Αθηνών - Λαρίσης, έδωσε στους δολοφθορείς του την έντολή της καταστροφής. «Καταλαβαίνετε - τους λέγει - ότι αυτό δεν πρέπει να το επιτρέψουμε!». Είναι ένα επί πλέον στοιχείο κοντά τόσα άλλα που έχει ο Έλληνικός Λαός για να πεισθή ότι το ΚΚΕ είναι ο έχθρος του λαού.

ΑΠΟ ΤΟΝ ΑΓΩΝΑ ΜΑΣ

ΕΠΙΣΤΡΟΦΗ ΑΠΟ ΤΑ ΣΥΝΟΡΑ

Πόσος καιρός έχει περάσει από τότε... Σωστά τρία ολόκληρα χρόνια. Όταν ένα ανοιξιάτικο δειλινό φίλησε μητέρα και αδελφή, αγάλιασε μ' ένα βλέμμα και έκλεισε βαθειά μες την ψυχή του τις αξέχαστες μορφές τους, και φορτωμένος τον βαρύ γυλιό του, άφησε τη ζεστασιά του σπιτικού του για να βρεθεί στο μέτωπο, δίνοντας παρόν στη φωνή της Μητέρας 'Ελλάδας που τον καλούσε κοντά της. Μαχητής και φρουρός των επάλξεων της που είδξαν με λύσσα τα κόκκινα αίμοβόρα στίφη του Βορρά.

Πόσα και πόσα δεν έχουν συμβεί στο διάστημα αυτό... Δόξες, θρίαμβοι, χαρές και λύπες, πορείες ατελειωτες σε άπείτητα βουνά, θύελλες, βροχές και χιόνια, πολεμώντας τον σκληρότερο και ύπουλότερο εχθρό που γνώρισε στην μακαρίων ιστορία της ή μεγάλη μας Πατρίδα. Πολεμώντας νύκτα μέρα με το τουφέκι ή το αυτόματο, με τον δλμο ή τον ασύρμανο για το μεγαλειό και τη δόξα της Φυλής.

Βαθειά χωμένος μες το κάθισμα του τραίνου, που σαν πελώριο φίδι περνά γαλαρίες και ποτάμια προχωρεί προς τον Νοτιά. Για το σπιτικό του. Που για την ύπαρξη και την αξιοπρέπεια του πολέμησε και υπέφερε τόσους μήνες στα πανύψηλα βουνά. Κλείνει τα μάτια του και ένα θεϊκό χαμόγελο ζωγραφίζεται στο άρρενωπό πρόσωπό του. Το μυαλό του φτερουγίζει γοργότερο στη μάνα και στην αδελφή... Και σκέπτεται τί χαρά και τί ευτυχία θα σκορπίσει ο έρχομός του.

Βλέπει εμπρός του τ' αγαπημένα και προσφιλή πρόσωπά τους να τον κτυούν με λατρεία, θέλοντας να μάθουν για τα τόσα περασμένα.

Και οι άρρες κυλούν. Ένα χαμόσυνο παρατεταμένο σφύριγμα του τραίνου τον κάνει να συνέλθει απ' τις νοσταλγικές σκέψεις του. Βρίσκεται πια στο αγαπημένο του χωριό.

Περπατά τώρα βιαστικά και άναπνέει με λαχτάρα το μυρωμένο άγέρι του τόπου που γεννήθηκε. Όλα είναι όααία. Περισσότερο από κάθε άλλη φορά. Ακόμη και ο ουρανός, καθάριος, στολισμένος λές και αυτός απόψε με τα πιο ά-

κριβά κομήματα, λάμπει από χαρά για τον έρχομό του. Στο βάθος τα φώτα της πολιτείας λαμπρίζουν τρομουλιαστά στέλνοντάς του κι' αυτά το καλωσόρισε.

Και νά... μες' το σύθαμπο της νύκτας προβάλλει στα μάτια του το σπιτικό του.

Μιά περίεργη ανατριχίλα του τυλίγει το κορμί. Νιώθει υπερηφάνεια και χαρά καθώς το άτενίζει, και μες τη σιγαλιά της νύκτας ένας υπερκόσμος ψίδυρος ξεγύνεται, φτάνοντας άπαλά στ' αυτιά του... Έσο με χρήτηδες ψηλά και άδύλντο γνήσιο παιδί της Πατρίδας, Άκρίτα των συνόρων, [άπ' τον τίμιο άγώνα σου άντλησα τη δύναμη να στέκομαι υπερήφανος και ζηλευτό στον κόσμο, άπ' τα ξενύχτια και το άλυκο αίμα σου πήραν την άνύσα και μοσχοβολούν τ' αγιόκλημα και τα ζουμπούλια...» Δεν ξέρει πόση ώρα του μιλά και τί λέει ή άγνωστη αυτή μελωδική φωνή.

Ανάλαφρα σύρει τον βαρύ σύρτη της εξόπορτας και άναπνέει άχόρταγα τ' άρωμα του δεντρολίβανου που μικρός είχε φυτέψει στην αυλή του. Ο αγαπημένος του Τζάκ τον πήρε πρώτος είδηση και του γλύφει με άφοσίωση τα πόδια, γαντζώντας χαμοσύνα για ν' ανοίξουν πόρτες και παράθυρα.

Μητέρα, γιός και αδελφή, σφιχτά άγκαλιασμένοι δεν έχουν άκόμη κουράγιο να μιλήσουν. Τα δάκρυα σωστά, πανάκριβα μαργαριτάρια, τους βρέχοντ τα πρόσωπα, γονατιστοί μπρός στο εικονοστάσι που το φωτίζει ή άνταύγεια του κρεμαστού καντηλιού; στέλνουν τις δόλοθεμες ευχές τους στη Μητέρα του Χριστού για το λυτρωμό της Πατρίδας άπ' το μίσημα του συμμορτή και το δλόψυχο «Σ' ευχαριστούμε» για το γυρισμό του Νικητή.

ΚΑΡΑΜΠΑΣΗΣ ΖΑΧΟΣ

Λοχίας Δ|Β
Κ.Ε.Δ.

Η ΑΛΗΘΙΝΗ ΛΥΤΡΩΣΙΣ

Γ' (τέλος)

Τού στρ. ΕΥΑΓΓΕΛΟΥ ΘΕΟΔΩΡΟΥ
Καθηγητού του Κολλεγίου 'Αθηνών

“Υστερα απ’ τις διαπιστώσεις, που κάμαμε στα δύο προηγούμενα άρθρα μας, σε τί άλλο θα μάς παραπέμψουν τα άπατηλά τραγούδια της αντιχριστιανικής προπαγάνδας, για να βρούμε τη χαρά μας; Μήπως στη μοντέρνα ζωή του *άχαλίνωτου γλεντιού, του αλκοολισμού, των υπόπτων συναναστροφών και διασκεδάσεων*; “Όλοι έχουμε τα τραγικά αποτελέσματα της ζωής αυτής.

“Ο *αλκοολισμός*, η συχνή—και σε μικρές ακόμη δόσεις—χρήσις των οινοπνευματωδών ποτών καταστρέφει ανεπανόρθωτα το σώμα του ανθρώπου. Σιγά σιγά το οινόπνευμα, με την αφάνταστα άθροιστική του ενέργεια, δημιουργεί δυσπεψίες, γαστραλγίες, τρομώσεις, έπιληψίες, άποπληξίες. Καταστρέφει το στομάχι, το σηκόνι, τα νεφρά. Όλιγοστεύει την ζωτικότητα του οργανισμού και συντελεί στην πρόωρη εμφάνισις της άρτη υσκληρώσεως και του γήρατος. Βλάπτει τον έγκέφαλο και το νευρικό σύστημα, οδηγεί σε διάφορες ψυχασπάθειες και νευρώσεις και έκφυλιζει την ανθρώπινη κοινωνία, συντελώντας στη γέννησι βλακών, ήλιθίων, έπιληπτικών, φρενοβλαβών.

“Η άνηθ κότης ύστερα κι’ η άμαρτωλή ζωή κάνει κυριολεκτικά θραύσι στην πνευματική και σωματική ύγεια των ανθρώπων. “Η κοινωνία έχει πλημμυρίσει απ’ τα κύματα της σχιζοφρενείας. Ζούμε στον αιώνα των νευρώσεων, των φρενολογικών κλινικών και των ψυχιατρικών ασύλων. Οι άνθρωποι, άποινάσσοντας το χρηστό ζυγό της χριστιανικής ήθικης, δέν ήμπορούν να χορτάσουν τις βαθύτερες νοσταλγίες της ψυχής τους. Οι έσωτερικές αντιθέσεις, συγκρούσεις και δυσαρμονίες, ο ψυχικός διχασμός, η πνευματική διάσπασις—είναι τα κύρια αίτια της σχιζοφρενείας.

Είναι άνορθωτα τα άπατημένα θεύματα της άμαρτίας. Ψυχές, που γελάνε έξωτερικά και μόλις κλεισθούν στο δωμάτιό τους ξεσπούν σε λυγμούς, γιατί βλέπουν μέσα τους τον κόρο, την πλήξη, την άηδία, το άπελπιστικό κενό—ψυχές ταραγμένες κι’ άησυχες, ποτισμένες με πικρία κι’ άπογοήτευσι, μαραζωμένες, που άργοπεθίνουν από άσφυξία γιατί τους λείπει ο άέρας, η γαλήνη κι’ η χαρά—νέοι, που βέπουν το κορμί τους σάπιο, την ψυχή τους άλυσοδεμένη και σκλάβια κάτω απ’ την τυραννία των πιδ έξευτελιστικών παθών—νέες, που με όνειρα στην ώρα ενός πάρτυ άρχίζουν με μιá έλοφρή έπιπολαότητα, για να καταληθουν στο τέλος να ίδούν τα νειάτα τους χαμένα και τον έαυτό τους στο περιθώριο της ζωής—σπίτια, που κυριολεκτικά γκρεμίζονται, οικογενειακές τραγωδίες και ναυάγια—να μερικοί απ’ τούς καρπούς της έκτρωματικής λυτρώσεως και χαράς, που χαρίζει η μακρὰ απ’ το Χριστό ζωή.

Πρέπει οι νέοι να τó νιώσουν καλά. Πουθενά μακρὰ απ’ το Χριστό δέν υπάρχει η άληθινή λύτρωσις. Μόνον η χριστιανική θρησκεία είναι ο φορεύς των ύψιστων πνευματικών αξιών, που έχουν τη δύναμι να μωρφοποιήσουν το άμωφο χάος των έσωτερικών αντιθέσεων και δυσαρμονιών και να έγκαθιδρύσουν μέσα στις ψυχές την ειρήνη και τη χαρά της λυτρώσεως.

Είναι χονδροειδής παρεξήγησις και πλάνη η ιδέα, πώς τάχα ο Χριστιανισμός σκοτώνει τη χαρά κι’ άρνείται τη ζωή. Κάθε άλλο! Μόνον κοντά στον Ήρω του βρίσκει ο άνθρωπος την άληθινή ζωή, χαρά κι’ ευτυχία. Άναπνέει πιδ έλεύθερα. Οι κρουνί της θείας χάριτος δημιουργούν μέσα του μιá άτμόσφαιρα θεία κι’ έδεμική. Κοντά στον Ήρω άποτινάσσει τη νορκη και τη οκουριά μιās ακάθαρτης ζωής, άποτοξιώνει τον οργανισμό του από όλες τις τοξίνες και τα δηλητήρια ενός παραστρατημένου βίου, νοιώθει μιá θαυμαστή έφεξια κι’ έτσι μπορεί κι’ αναπτύσσει όλες τις πνευματικές και ψυχικές του δυνάμεις. “Η χαρά κι’ η ειρήνη του Θεού η ύπερέχουσα πάντα νοην φρουρεί την καρδιαν και τα νοήματα αυτού έν Χριστώ Ήρω” (Φίλιπ, 4,7).

“Ο Χριστιανισμός λοιπόν είναι κατ’ έξοχην ή θρησκεία της χαράς. Διαποτίζει και τις πιδ λεπτεπίλεπτες έκδηλώσεις της ζωής, τις εξαγιάζει, τις έξυψώνει και τις κάνει συντελεστές ευτυχίας και χαράς. “Η χαρά αυτή πλημμυρίζει όλες τις σελίδες του Εύαγγελίου. “Η Κ.Δ. είναι το μοναδικό βιβλίο της χαράς.

“Επανελημμένα ο Ήσους μίλησε για τη χαρά. «Χαίρετε και άγαλλιάσθε», διεκήρυξε στην έπί του όρους όμιλία. “Ιδιαίτερα στην έσπερα του μυστικού δείπνου, άν και θα έπακολουθοΰσαν θλιβερά γεγονότα, ο Ήσους όμιλει για τη χαρά. Λέγει ότι θα σταυρωθής, για να σκορπίση τη χαρά. «Ίνα ή χαρά ή έμη έν όμιν μείνη και ή χαρά όμών πληρωθής» (Ίωαν. 15, 11). Και ή Άνάστασις του θα ήταν καινούργια πηγή χαράς: «Πάλιν δέ ύψμαι όμάς και χαρήσεται όμιν ή καρδιά και την χαράν όμυν ούδεις άρει άφ’ όμυν» (Ίωαν 16, 22). “Υστερα στην άλησμόνητη εκείνη άρχιερατική προσευχή προς τον ούράνιο Πατέρα Του έίπε χαρακτηριστικά: «νυν δέ προς Σε έρχομαι, και ταύτα λαλώ έν τώ κόσμω, ίνα έχωσιν την χαράν την έμην πεπληρωμένην έν έαυτοίς» (Ίωαν. 17, 13). Μετά δέ την άνάστασί Του, «χαίρετε» ήταν ή πρώτη λέξις, που βγήκε απ’ τα χείλη του Σωτήρος.

“Η χαρά της χριστιανικής λυτρώσεως είναι ώλοκληρωμένη και πλήρης, διαρκής και μόνιμη. Τίποτε δέν μπορεί να την άφαιρέση απ’ την ψυχή του Χριστιανού. Και όταν τα μάτια του είναι πνιγμένα απ’ τα δάκρυα του πόνου και την ώρα, που ο θάνατος άρπάζει απ’ την άγκαλιά του τις προσφιλείς του ύπάρξεις κι’ όταν άκόμη τριγύρω του τα στοιχεία της φύσεως μαινώνται και ζητούν να τον καταπιούν—και τότε φτερουγίζει μέσα τ’υ ή χαρά του Χριστού.

Δέν είναι λόγια όλα αυτά, μα ζωντανή πραγματικότητα. Με τη χαρά αυτή ήταν γεμάτη ή ψυχή των άποστόλων. Και μέσα στις σκοτεινές κι’ ύγρες φυλακές, δεμένοι με βαρείες άλυσοίδες, τόση χαρά ένοιωθαν, ώστε το μεσονύκτιο ύμνοΰσαν και δοξολογοΰσαν το Θεό. “Ο Παύλος, γράφοντας απ’ τη φυλακή στους Φίλιππους, ζητούσε να τους μεταδώση τη χαρά που πλιμμύριζε τα στήθη του: «Χαίρετε έν Κυρίω πάντοτε· πάλιν έρώ, χαίρετε» (Φίλιπ 4, 4).

Αυτή ή χαρά συντρόφευε τους μάρτυρες στην έποχή των διωγμών. Οι Χριστιανοί τότε καταδιώκονταν. Σάν πρόβατα σφάζονταν μέσα στα ίπποδρόμια και τα θέατρα. “Αναβαν οι είδωλολάτρες τα κορμιά του με πίσσα, για να φωτίσουν τη νύχτα τους δρόμους της Ρώμης. “Ο έξωτερικός όρίζοντας της ζωής τους ήταν πάντοτε συννεφιασμένος και εξαπέλυε διαρκώς τ’ άστραπόβροντα των διωγμών, τις θύελλες και τις καταγιγδες των τρομερών βασανιστηρίων. Κρι όμως οι Χριστιανοί πάντοτε έχαίρων. Ποτέ δέν φύτρωναν μέσα στο περιβόλι της ψυχής τους τ’ άγκάθια της άπελπισίας, της άπαισιοδοξίας, της μαύρης άπογοητεύσεως, μα πάντοτε άνθοΰσαν κι’ ύψωναν προς τον ούρανό τους έλπιδοφόρους αυτόν κάλυκες τα όλόδροσα και κάτασπρα κρίνα της χαράς, της ειρήνης, της αισιοδοξίας. Αυτό κυθρεπτιζεται άριστα στις τοιχογραφίες των κατακομβών. “Όλα μέσα στις κατακόμβες—είκόνες του ίχθύος, του καλού ποιέμενος, του όμνου· τα σύμβολα της περιστεράς, της έλάιας, του φοίνικος, της έλάφου κ.λπ.—όλα συμβολίζουν την έσωτερική χαρά του Χριστιανού, την ευτυχία, την ειρήνη, που χαρίζει ο Χριστός.

Μά όχι μόνο στο παρελθόν, μα και στη σημερινή έποχή της έσωτερικής διασπάσεως και της δυστυχίας, κάθε άληθινός όπαδός του Χριστού είναι δέκτης και μοιχός μιās υπερκόσμιας χαράς. “Όπως διακήρυξε ο κορυφαίος απ’ τούς συγχρόνους Γάλλους ποιητής Πώλ Κλωντέλ (Paul Claudel), «οι χριστιανοί μόνο κατέχουν τη χαρά». Πραγματικά! Μόνον αυτοί είναι οι άληθινά λυτρωμένοι.

γυναίκα του Χαραλάμη του Σκεμπέογλου, πού ήταν και επίτροπος της εκκλησίας, ήρθε στην ώρα να γεννηθεί κι' αυτή. 'Ο άνδρας της, ο κ. Σουρουκλεμές, κομματικός παράγων κλπ, μόλις τό έμαθεν αυτό, ξεπλώθηκε εις τό κρεβάτι για να λάβει κι' αυτός μέρος στον κοιλόπονο. 'Η ώρα όμως έπερνούσε, ή κυρία πονούσε κι' έφώναζε, αλλά αυτός ήταν ήσυχος κι' άτάραχος. "Αδिका σφιγγότανε να πονέσει, αδिका πίεζε την κοιλιά του. 'Η ώρα έφθανε και όμως ο σύζυγος Χαραλάμη ο Σκεμπέογλου, σαν σύζυγος, δέν αισθανόταν τίποτε! 'Η γυναίκα του από μέσα άρχισε να μουγγρίζει δυνατά, να σφάζεται και να στριφογυρίζει από τούς πόνους και από τις σφαγές, όταν, άξαφνα, έξω εις τόν

δρόμο, άκουσθηκαν τρομερές φωνές... 'Ο άντικρυνός ο έμπορος, στην πόρτα του μαγαζιού του πού στεκότανε, έκρατούσε την κοιλιά του με τα χέρια του κι' έκυλιόταν κάτω και ούρλιαζε κι' έχτυπιόταν δυνατά!...

"Επειτα από τούτο, οι γυναίκες σκέπτονται να υποβάλουν δεύτερη παράκληση στον "Υψιστο για να πονάνε μόνον τα θηλυκά στη γέννα.

"Ίσως να υποβάλουν και άναφορά εις την Κυβέρνηση, παραιτούμενοι του δικαιώματος της ψήφου.

Και ο μόν "Υψιστος και Μεγαλόχαρος Θεός, ως Πανάγαθος και Πολυεύσπλαγχνος, ίσως να τις εισακούσει. 'Αλλά θα τις άκούσει κι' ο Πρωθυπουργός;



Δύο ποιήματα του Στρατ. ΒΑΣΙΛ. Ι. ΚΡΑΨΙΤΗ

ΤΟ ΠΑΡΑΜΥΘΙ ΤΗΣ ΖΩΗΣ

Και σκάζει άθόρυβα, σιγά, τό πρώτο χρώμα
τά ξημερώματα - άγνό, λευκό
και μύρια πίσω, μύρια πλήθη, κι' άκόμα
τό μπλέ, τό πράσινο, τό καστανό.

Κι' έρχονται αυτοί βαρβατωμένοι
βαρβατωμένοι αυτοί.

Διαμάντια άστράφτουνε στην πρωινή δροσιά
ριγούν στο πρωτοξύπνημα τό άνθη
φλογίζει ο ήλιος κι' ή θάλασσα μακρυά
πέρα ξανοίγεται, άφθαστα βάθη...

Κι' έρχονται οι βάρβαροι

Νεκρώνουν τό χώμα, χαλούν, μπήγουν σκηνές
ή γή σφουγγιάζει τό αίμα, παντοῦ 'Ερημιές.

Μά κι' ή θυσία πανώρια, κι' ή Λευτεριά
και τά λουλούδια ξεπειτούνται, άνθίζουν
και οι καπνοί, οι στάχτες, κει πέρα τά χωριά
δλα, σπαθιά και χρώματα πανηγυρίζουν.

Κυλούνε τά ποτάμια, οι άνθρωποι γελοῦν
μιλούν για τό χρώμα, τά ρυάκια τις σκιές
παραμυθένια δλα, οι βάρβαροι περνοῦν,
δλα παραμυθένια... ψεύτικες ζωγραφιές.

ΠΕΡΙΠΟΛΟΣ

Μεσάνυχτα! και βρέχει, βρέχει πολύ
μιά συγνεφιά, μιά καταχνιά, κι' άντάρα
και περπατοῦμε με σιγή.

Τάκ - τάκ άργά και ρυθμικά τά βήματά μας.
'Ελλάδα Σύ, άγνή ιδέα, άσβεστη δάδα
φλογίζει την καρδιά μας.

Μορφές άγαπημένες, ποθητές
του σπιτικού μας, μες στην άνεμοζάλη
περνοῦν... σβήνουν κι' αυτές.

Μες τό βορηά, σε μολυβένια ούράνια
μιά ή σκέψη μας τρανή, μεγάλη
'Ελλάδα, 'Ελλάδα.

Στά χέρια μας μιά ένδοξη ιστορία, 'Ιερά
με νίκες χρυσωμένη, πού φλογίζει
κρατοῦμε με καρδιά.

Της 'Ολυμπίας, της 'Ελευθερίας την δάδα
άνέσπερη, τόν κόσμο να φωτίζει
και να σε προσκυνά ΕΛΛΑΔΑ.

Η Επιστήμη με εινάει Λόγια...

Φ. Φ. Φραννόουδου ΤΗΛΕΟΡΑΣΗ

ΤΟ ΟΝΕΙΡΟ ΠΟΥ ΠΡΑΓΜΑΤΟΠΟΙΗΘΗΚΕ...

13^{ον} Είναι ευνόητο, πώς οι ρευματικές κρούσεις, πρίν φτάσουν στην αντίσταση R για να δημιουργήσουν τις πτώσεις τάσεως, ενισχύονται θαυμάσια μ' αυτό το πολλαπλασιαστικό σύστημα και σε τόσο βαθμό, ώστε με τον εικονοαναλυτή Farnsworth να μπορούν να παίρνουν και εικόνες από το ύπαιθρο και με δυσμενείς ακόμη συνθήκες φωτισμού.

Αυτός είναι ο εικονοαναλυτής του 'arnsworth, που όφειλε την έπιτυχία του κυρίως στον πολλαπλασιαστή των δευτερευόντων ηλεκτρονίων.

Τελευταία μαθαίνουμε, πώς και ο νέος εικονολήπτης, το 'Ορθεικόν (Orthikon), βελτίωση του ορθεικονοσκοπίου, χρησιμοποιεί τέτοιο πολλαπλασιαστή ηλεκτρονίων και χάρη σ' αυτόν και στο δίπλευρο μωσαϊκό που έχει, μας δίνει αποτελέσματα έκατό φορές μεγαλύτερα από κάθε άλλο προηγούμενο εικονολήπτη,

Ο ΕΙΚΟΝΟΛΗΠΤΗΣ ΟΡΘΕΙΚΟΝ

Στο Σχ. 1 φαίνεται η έσωτερική διάταξη του ορθεικόν, που είναι συνδυασμός του παλιού ορθεικονοσκοπίου, του εικονοσκοπίου του Zworykin και του εικονοαναλυτή του Farnsworth. Την έξουδετέρωση των ηλεκτρικών φορτίων, που προκαλεί ή προβαλλόμενη εικόνα, την αναλαμβάνει κι' έδω ή καθοδική δέσμη.

Το ορθεικόν μπορεί να πιάση κάθε εικόνα που βλέπει ο άνθρωπος.

Η λειτουργία αυτού του εικονολήπτη είναι αρκετά πολύπλοκη.

Η εικόνα, που θέλουμε να επέμφουμε, προβάλλεται με φακό σε μια φωτοπαθή έπιφάνεια ειδικής κατασκευής και παρουσιάζεται, σαν ηλεκτρική πιά εικόνα, στην έσωτερική πλευρά αυτής της έπιφάνειας, που είναι έπισης φωτοπαθής. Όταν γίνη αυτό, τα φωτοπαθή μέρη της έσωτερικής πλευράς έλευθερώνουν φωτοηλεκτρόνια, που ο αριθμός τους είναι, φυσικά, ανάλογος με τη φωτεινότητα των προβαλλόμενων σ' αυτά σημείων της εικόνας.

Τα φωτοηλεκτρόνια, που έλευθερώνονται μ' αυτό τον τρόπο, κατευθύνονται σε παράλληλες δέσμες πρὸς την πρόσωση ενός δίπλευρου μωσαϊκού και χτυπούν τα κύτταρα της. Σε κάθε κύτταρο όμως της προσόψεως αντιστοιχεί κι' ένα κύτταρο στην όπισθια πλευρά του μωσαϊκού, γιατί το μωσαϊκό είναι όπως είπαμε,

δίπλευρο. Αφού λοιπόν τα κύτταρα της προσόψεως γίνονται, από το χτύπημα έπάνω τους των φωτοηλεκτρονίων, όρνητικά, είναι έπόμενο τ' αντιστοιχα κύτταρα της όπισθιας πλευράς να γίνονται θετικά. Η εικόνα, όρα, μας παρουσιάζεται τελικά στην όπισθια πλευρά του δίπλευρου μωσαϊκού με μορφή ηλεκτρικών θετικών φορτίων. Θεωρούμε περιττό να προσθέσουμε, γιατί είναι ευνόητο, ότι αυτά τα θετικά φορτία είναι μεταξύ τους άνισα, αφού προκαλούνται από σημεία της εικόνας με άνιση φωτεινότητα.

"Αν τώρα ή ηλεκτρονική δέσμη, που βγαίνει από το ηλεκτρονικό κανόνι και έκτρέπεται

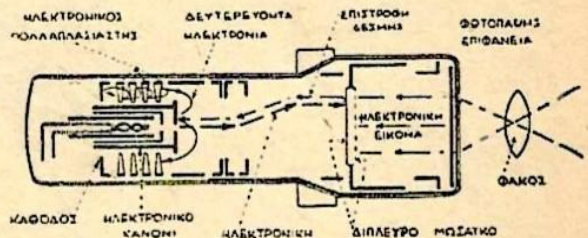

Σχ. 1.

με ηλεκτρομαγνητικό σύστημα έκτροπής, σάρωση αυτή την όπισθια πλευρά του δίπλευρου μωσαϊκού, έξουδετερώνει με τον ηλεκτρονικό βομβαρδισμό τα θετικά της φορτία. Δηλαδή συμπληρώνει με δικά της ηλεκτρόνια το έλλειμμα σε ηλεκτρόνια των θετικών κυττάρων και τα ξαναφέρνει στην ουδέτερη κατάσταση που είχαν πρίν προβληθί έπάνω τους ή εικόνα.

Προσέξτε τώρα για ν' αντίληφθίτε πώς ή ηλεκτρική εικόνα, που σχηματίζεται έπάνω σ' αυτή την πλευρά, μετατρέπεται σε ρευματικές κρούσεις μεταβλητής έντασεως.

"Ας υποθέσουμε ότι ή ηλεκτρονική δέσμη χτυπά έπάνω σ' ένα κύτταρο της όπισθιας πλευράς. Η ηλεκτρονική δέσμη έχει όρισμένη ένταση, μεταφέρει έπομένως όρισμένο αριθμό ηλεκτρονίων στο δευτερόλεπτο. Έπάνω σε κάθε κύτταρο ή δέσμη μένει έπί ένα μικρότατο κλάσμα του δευτερολέπτου. "Αν το κύτταρο, όπου χτυπά ή δέσμη, δέ είναι φορτισμένο, έπειδή το αντίστοιχο σημείο της προσόψεως δέν προσβάλλεται από φωτοηλεκτρόνια, τα ηλεκτρόνια της δέσμης δέν έχουν να έξουδετερώσουν τίποτε και γυρνούν πίσω στην έξωτερική θετική άνοδο του ηλεκτρονικού κανονιού. Η έπιστροφή τους πρὸς την άνοδο, που αυτή μονάχα τα έλκει, γίνεται με ταχύτητα πολύ μικρότερη από την ταχύτητα που είχαν, όταν άποτελοΰσαν τμήματα της δέσμης, της έκτοξευόμενης από το ηλεκτρονικό κανόνι. Αυτή ή δέσμη, που μπορεί να όνομασθί κύρια δέσμη, έχει πάντοτε σταθερή ένταση.

"Αν, όμως, το κύτταρο, που θα προσβληθῆ ἀπὸ τὴ δέσμη, εἶναι πολὺ θετικὸ (μεγάλῃ ἐλλείψει ἀπὸ ἠλεκτρόνια) θ' ἀπορροφήσῃ ὅλα ἢ σχεδὸν ὅλα τὰ ἠλεκτρόνια τῆς κύριας δέσμης κατὰ τὸ χρονικὸ διάστημα τῆς προβολῆς τοῦ ἀπ' αὐτήν. Ἐπομένως, ἢ δὲ θὰ ἐπιστρέψουν καθόλου ἠλεκτρόνια πρὸς τὴν ἄνοδο, ἢ κι' ἂν ἐπιστρέψουν, θὰ εἶναι λίγα. Συνάγουμε λοιπὸν, πὼς ὁ ἀριθμὸς τῶν ἠλεκτρονίων, πὺ ἐπιστρέφουν στὴν ἄνοδο, εἶναι ἀντιστρόφως ἀνάλογος πρὸς τὴ φωτεινότητα τῶν σημείων τῆς εἰκόνας. Ἀπὸ πολὺ σκοτεινὸ σημεῖο ἐπιστρέφουν ὅλα τὰ ἠλεκτρόνια τῆς δέσμης. Ἀπὸ πολὺ φωτεινὸ, κανένα.

Τὰ ἠλεκτρόνια, πὺ ἐπιστρέφοντας χτυποῦν τὴν ἄνοδο, ἐλευθερώνουν ἀπ' αὐτὴν ἀνάλογα δευτερεύοντα ἠλεκτρόνια. Αὐτὰ μπαίνουν σ' ἓναν πολλαπλασιαστικὴν δευτερεύοντων ἠλεκτρονίων, ὅπως αὐτὸς πὺ εἶδαμε παραπάνω, κι' ἐκεῖ πολλαπλασιάζονται. Ἡ ἔξοδος τοῦ πολλαπλασιαστικῆς ἠλεκτρονίων καταλήγει σὲ μιὰν ἀντίσταση R (δὲ σχεδιάστηκε στὸ Σχ. 1) στὴν ὁποία καὶ στέλνει τὶς ρευματικὲς κρούσεις, πὺ δημιουργοῦνται ἀπὸ τὴ δέσμη ἐπιστροφῆς. Καὶ ἐπειδὴ ἡ δέσμη αὐτὴ εἶναι διαμορφωμένη, ἔχει δηλαδὴ μεταβλητὴ ἔνταση, ἀνάλογα μὲ τὴ φωτεινότητα τῶν σημείων τῆς εἰκόνας, μεταβλητὴ ἔνταση θὰ ἔχουν καὶ οἱ ρευματικὲς κρούσεις στὴν ἀντίσταση R.

Τὸ ὀρθοεικὸν εἶναι ἐφωδισμένον μὲ κατάλληλο ἠλεκτρομαγνητικὸ σύστημα ἐκτροπῆς, πὺ καθοδηγεῖ στὸ σάρωμα τὴν κύρια ἠλεκτρονικὴ δέσμη. Τὸ σύστημα ἐκτροπῆς δὲν παρενοχλεῖ πολὺ τὴ διαμορφωμένη δέσμη ἐπιστροφῆς, ἐπειδὴ αὐτὴ ἔχει ταχύτητα μικρότερη ἀπὸ τὴν ταχύτητα τῆς κύριας δέσμης.

ΟΙ ΡΕΥΜΑΤΙΚΕΣ ΚΡΟΥΣΕΙΣ ΚΑΤΑ 1".

Πόσες ὅμως θὰ εἶναι στὸ δευτερόλεπτο οἱ διαδοχικὲς ρευματικὲς κρούσεις πὺ δίνονται στὴν ἀντίσταση R;

"Ἄς κάνουμε ἓναν ἀπλὸ λογαριασμὸ. Τὸ



Σχῆμα 2.

1936 σάρωσαν τὴν εἰκόνα σὲ 343 γραμμές. (Σχ. 2). Τὸ 1937, σὲ 441 γραμμές. (Σχ. 3). Τὸ 1941, σὲ 525 (Σχ. 4). Οἱ τρεῖς φωτογραφίες δείχνουν τὴν αὐξηση τῆς ἐπιφάνειας προβολῆς καὶ τὴν καθαρότητα τῆς εἰκόνας, πὺ πετύχανε ἀπὸ τὸ 1936 ὡς τὸ 1941. "Ἄς πάρουμε τῶρα τὸν τελευταῖο ἀριθμὸ: 525 ὀριζόντιες γραμμές. "Ἄς παραδεχτοῦμε πὼς κάθε γραμμὴ ἔχει 666 σημεῖα. Τὰ σημεῖα λοιπὸν στὰ ὁποῖα ἀναλύεται

ὀλόκληρη ἡ εἰκόνα εἶναι $525 \times 666 = 350$ χιλιάδες περίπου.

Στὴν Ἀμερικὴ ἡ εἰκόνα ἀναλύεται πραγματικὴ σὲ 350 χιλιάδες σημεῖα. Ἔχουμε λοιπὸν 350.000 ρευματικὲς κρούσεις γιὰ κάθε εἰκόνα. Ἐπίσης, ὅπως πληροφοροῦμεθα, πηγαίνουν καὶ γιὰ 1000 γραμμές, πὺ ἂν γίνῃ κι' αὐτὸ, ὁ ἀριθμὸς τῶν σημείων θ' αὐξηθῆ φυσικὰ πάρα πολὺ.

Ἔμεῖς ἄς σταθοῦμε στὰ 350.000 σημεῖα. Μι-



Σχῆμα 3.

λώντας γιὰ τὴν ἀδράνεια τοῦ ματιοῦ μας, εἴπαμε πὼς στὸν κινηματογράφο προβάλλονται στὸ μάτι μας 24 εἰκόνες στὸ δευτερόλεπτο. Στὴν τηλεόραση προβάλλουν, τελευταῖα, 30 εἰκόνες στὸ 1". Αὐτὸ μᾶς καθορίζει, ὅτι πρέπει νὰ στέλνουμε στὸ 1 δευτερόλεπτο $350.000 \times 30 = 10.500.000$ σημεῖα, δηλαδὴ 10.500.000 διαδοχικὲς ρευματικὲς κρούσεις.

Στὴν πραγματικότητα ἡ εἰκόνα ἀναλύεται,



Σχῆμα 4.

στὸ εἰκονοσκόπιο τοῦ Zworykin τουλάχιστον, σὲ 3.000.000 σημεῖα καὶ ὄχι στὰ 350.000 πὺ ἀναφέραμε, γιὰ τὴν τόσους περίπου φωτοκαθόδους ἄρα καὶ τόσους στοιχειώδεις πυκνωτές, ἔχει τὸ εἰκονοσκόπιο αὐτὸ. Ἡ προβολὴ ὅμως τῆς καθοδικῆς δέσμης ἐπάνω στὸ μωσαϊκὸ τοῦ σχηματίζει κύκλον μὲ διάμετρο πολὺ μεγαλύτερη ἀπὸ τὴν διάμετρο κάθε φωτοκαθόδου. Δὲν ξεφορτίζει λοιπὸν τὸν κάθε στοιχειώδη πυκνωτὴ ξεχωριστὰ, ἀλλὰ μαζὶ μὲ τοὺς διπλανοὺς του. Ὑπολογίζεται πὼς ἡ δέσμη ξεφορτίζει τοὺς πυκνωτές κατὰ ομάδες ἀπὸ 10—50 πυκνωτές τὴν κάθε μία.

(Ἡ συνέχεια στὸ ἐπόμενον)

Η Ζωή μας είναι ΘΕΑΤΡΟ



ΓΚΑΦΑ

Βράδυ σ' ένα παγκάκι του πάρκου. Γύρω-γύρω πρασινάδα. Στόν ουρανό τ' άπαραίτητο φεγγαράκι.

'Εκείνος στρατιώτης λίγων μηνών. 'Εκείνη 18 χρονών, χαριτωμένη κ' έξυπνη.

ΕΚΕΙΝΗ: Μά τί έχεις;

ΕΚΕΙΝΟΣ: Τίποτα χρυσό μου. Πώς οοθρε αυτή ή ιδέα;

ΕΚΕΙΝΗ: Κι' όμως κάτι μου κρύβεις.

ΕΚΕΙΝΟΣ (ρίχνοντας μιά λοξή ματιά στο διπλανό παγκάκι): Κάνεις λάθος. Δέν έχω άπολύτως τίποτα.

ΕΚΕΙΝΗ (με κάποια δυσπιστία): "Άς είναι, τό παραδέχομαι. "Ελα τώρα άγκαλιάσέ με.

ΕΚΕΙΝΟΣ (την άγκαλιάζει νευρικά).

ΕΚΕΙΝΗ (τροβιέται με θυμό από την άγκαλιά του): Κατάλαβα, βαρέθηκες. "Ετσι είσαστε όλοι οι άνδρες. Κατεβάζετε ένα σωρό ψευτιές μέχρι νά μός καταφέρετε κι' όταν πιά μός βαρεθήτε μεταχειρίζεστε κάθε τρόπο νά μός ξεφορτωθήτε.

ΕΚΕΙΝΟΣ: Μά τί σκέψεις είναι αυτές πού κάνεις χρυσή μου;

ΕΚΕΙΝΗ (Με μάτια βουρκωμένα): Ναι, έτσι είναι όπως τά λέω. Δέ μ' άγαπάς πιά.

ΕΚΕΙΝΟΣ: Μήν κλαίς χρυσή μου, μός άκούν. (Ρίχνει μιά ματιά στο διπλανό παγκάκι). Ξέρεις πόσοσ' αγαπώ.

ΕΚΕΙΝΗ: Δέν ξέρω τίποτα. "Η θά μού πεις τί έχεις ή δέν θά με ξαναδείς.

ΕΚΕΙΝΟΣ: Μάθε το, λοιπόν, νά ήσυχασεις. Στο διπλανό παγκάκι κάθεται ένας άξιωματικός.

ΕΚΕΙΝΗ: Καλά και τί σέ πειράζει;

ΕΚΕΙΝΟΣ: "Αν με πειράζει; "Η ώρα είναι 8 1/2 και δέν έχω άδεια.

ΕΚΕΙΝΗ (με άνακούφιση): Αυτό εΐταν όλο;

ΕΚΕΙΝΟΣ: Ναι, αυτό εΐταν.

ΕΚΕΙΝΗ: Καλά. Γιατί δέν μού τό λες νά φύγουμε;

ΕΚΕΙΝΟΣ: Τό σκέφτηκα. "Αλλά δέν ήθελα νά περσόω από μπροστά του... "Α, νά, σηκώνεται νά φύγει.

ΕΚΕΙΝΗ: Πιστεύω τώρανά ή συχάσει.

ΕΚΕΙΝΟΣ (Φορεί τό καπέλλο του σηκώνεται και χαιρετάει. "Ο άξιωματικός περνά δίπλα του, τόν κυττάζει λίγο παράξενα και άπομακρύνεται).

ΕΚΕΙΝΟΣ (μονολογώντας): Μωρέ συμπεριφορά! Νά σηκώνεσαι, ΕΚΕΙΝΗ (Ξεσπά άπότομα σ' ένα δυνατό γέλιο).

ΕΚΕΙΝΟΣ: Γιατί γελάς; Τί συμβαίνει;

ΕΚΕΙΝΗ ("Εξακολουθεί νά γελά): Για κόνταξε εκεί στο φώς;

ΕΚΕΙΝΟΣ (Γυρίζει στο φώς και μένει κόκκαλο. "Ο... άξιωματικός δέν εΐταν παρά ένας εισπράκτωρ τούτράμ.



ΝΤΟΥ

Γι' ννόπουλος και Λεονόρδος... ότι λείπει άπ' τόν έναν θε ν... κοί οι δυο μαζί τους κάνουν... έκούλισε ο τένιζερης και βρήκε

Σεμ'έκολ'ς και Τράντας ξεχω... και στο δρομο περπατάνε φο... τούς τριγύρω ο κοθένας σαν... και στα χέρια τους άν πέσης

Βυριδάκης και ο Λόμπρου νά... που στο καλαμπούρι έχουν ά... ο ένας εΐν' πολύγλωσσος και... κι' ο άλλος εΐν' τοι δημοφης

Βσοίλενας και Μπαίλας λεβ... περήφωνα κορμιοστασιά σ'... στο πέρασμά τους σείεται ή... στρέψτε άλλοι τά μάτια σας

Στέλος με τόν Ειρηνήδη στή... με ευγένεια μιλάνε οάν νά ε... μός φ' νάζουν μός σφυρζουν... οάν νά εΐμαστε τά γίδια και

Λογαγίς 'Αποστολίδης ο γεμά... με τόν Φειουζάκη κάνουν τών... Λένε καλά πώς ξέρουνε τού έ... μ' άλλου τά κακαρίσματα κι'

Λοχίας: Β



— Δέν μού λές, βρέ Παναγιωτάκη, δέν τελείωσαν οι άπόκριες!



Τό παιδομάζωμα

ΣΤΟ ΚΥΝΗΓΙ ΤΟΥ ΘΥΛΟΥ

Ἡ ἰδέα ἑνὸς ταξειδιοῦ σὲ χώρες ἄγνωστες, καινούργιες, γιὰ ν' ἀντικρύσω τὴν ζωὴ νὰ κυλᾷ μ' ἄλλον ρυθμὸ σ' ἄλλα καινούρια, σὲ φανταστικούς ὄριζόντες, πού κεντρίζουν τὴν περιέργεια καὶ τὴ φαντασία, μ' ἔβαζε νὰ στρώνω σχέδια πάνω σὲ σχέδια, πού φυσικά ματαίωνονταν, γιὰτὶ στήριζόνταν στὴν ἀκατηγλή οδοδείκτα ἁλοιοδεία τῆς νεότητος. Μὰ κ' ἀργότερα πού ἡ πραγματικότης εἶχε φυλλοροήσει τὰ ἔφημερα φτερά καὶ ἀνατολοῦσα ἕνα ταξίδι πρὸ σύντομο, ὡς τὸ Κάιρο, ἔστω καὶ πρὸ κοντὰ ὡς στὴν Πόλη, ἔβρισκα παρηγοριά στὸ γνωμικὸ «ποτὲ δὲν γίνονται ὅμως θέλουμε ἀλλὰ καὶ ποτὲ ὅπως φοβόμαστε».

Ἡ ἐπιθυμία ὁσοβασιανιστικὴ καὶ ἂν εἶναι ἔρχεται μέρα πού βρίσκει τὴ λύτρωσή της. Ἐξαιρέση δὲν ἔγινε στὸν πόθο μου. Ἀνάγκη μὲ ὑποχρέωσε νὰ ταξιδέψω γιὰ τὴν Θεσσαλονίκη. Δὲν τὸ λογάριζα περισσότερο ἀπὸ περιλάττω. Ὅταν ὅμως τὸ πραγματοποιήσα διδάχθηκα, πὼς δὲν χρειάζονται βαλόρια, ὠκεανοί, ἔξωτικὲς μακρινὲς χώρες καὶ τα τοιαῦτα. Κατάλαβα πὼς ἐκεῖνο πού τραβᾷ τὸν ταξειδιώτη εἶναι ὁ θύλος. Κι αὐτὸς βρίσκεται ἐκεῖ πού θέλει, ἐκεῖ πού δὲν πάει τὸ μυαλό μας.

Γιὰ νὰ εἶμαι εὐλικρινής, παρ' ὅλο πού δὲν τὸ εἶχα γιὰ σκοπδαίο αὐτὸ τὸ ταξίδι, ἤμουν συγκινημένος, ἐπειδὴ πρώτη φορά στὴ ζωὴ μου θὰ ταξίδευα μὲ ἀεροπλάνο. Ὅταν βρέθηκα στὸ ἀεροδρόμιο ἐπέβαικα τὴ συννετώτερη ψυχραιμία στὸν ἑαυτό μου, πού μ' ἐγκατέλειψε σὰν πέρασε ἕνα ἀεροπλάνο χαμηλὰ πάνω ἀπὸ τὰ κεφάλια μας ξυστά, νοιώθοντας κείνη τὴν στιγμή τὸ δέος τῶν λόγων τῆς ἀποκαλύψεως. «Καὶ ἤκουσα φωνὴν ἐκ τοῦ οὐρανοῦ καὶ φωνὴν ὑδάτων πολλῶν καὶ εἰς φωνὴν βροντῆς μεγάλης».

Τὸ ταξίδι εἶταν βραχὺ, κινήματογραφικὸ. «Καὶ εἶδα οὐρανὸν νέον καὶ γῆν νέαν» ὅπως λέγει ἡ ἀποκάλυψις. Ἀπάνω οὐρανός, κάτω γῆ, πὲς ἀνάγνωτος χάρτης, πρὸ φυσικὸς ἀπὸ κείνους τῶν σχολείων πού σὲ ἔκανε νὰ σκεφθεῖς ἂν θὰ ἦταν κατορθωτὸ ν' ἀγγίξεις πολλὰ βουνὰ μιλῶν μὲ τὴν παλάμη σου. Αὐτὸ ἔσβηνε τὸν ἴλιγο τοῦ ἕψους, δὲν ἐλάττωνε ὅμως τὸ συναίσθημα τοῦ ἕψους. Πάνω ἀπὸ τὸν Ὀλυμπο κατὰλευκα σύννεφα σχημάτιζαν ἀπροσμέτρητα φαράγγια, σπηλιεὶς καὶ ὄροσειρές, πού ἔσταζαν τοὺς νόμους τῆς ἰσορροπίας. Ἐἴταν ἔδαφος κατὰλληλο γιὰ καρτέρι τοῦ ματιοῦ, προσμένοντας ν' ἀγροικίσει νύμφος καὶ θεὸς νὰ ξεπετιοῦνται ἀλαφιασμένες, ἀνεμίζοντας ἀραχνούφαντα πέπλα, ἀπὸ τὴν ἐρωτοτροπία τραγοπόδαρων καὶ θεῶν. Τὸ τοπίο αὐτὸ εἶταν τὸ καλλίτερο θέαμα. Μετὰ ἔλαμψε γιὰ λίγο ἡ θάλασσα τοῦ Θερμαϊκοῦ, πασπαλισμένη μ' ἀσημένια λέπια, πού σκόρπισε πάνω της ὁ ἥλιος. Γιὰ λίγο αὐτό. Ἐνα ἀπέραντο στρώμα ὁμίχλης μᾶς κατέπεσε, γιὰ νὰ βγοῦμε ἀπ' αὐτὸ καὶ νὰ προσγειωθοῦμε στὸ ἀεροδρόμιο τῆς Μικρας, μακριὰ σχετικῶς ἀπὸ τὴν Θεσσαλονίκη, διπλά στὴ θάλασσα, κοντὰ στοὺς πρόποδες τοῦ Χορτιάτη, σὲ μιὰ ἡμερὴ ἀγροτικὴ ὑπαιθρο μὲ καλλιεργημένη γῆ. Πολὺ καλὴ προθήκη γιὰ τὴν δευτέρη πρωτεύουσα τοῦ Κρότους. Πρὸ πέρα, ἀνατολικώτερα, διακρίνεται ἡ κορυφὴ τοῦ Χολομώντα.

—Ὁ Χολομώντας εἶταν κάποτε ἡφαίστειο! πληροφροεῖ ἕνας ταξειδιώτης.

Τοῦ Ἐπιλοχία ΜΠΑΛΩΜΕΝΟΥ ΠΟΛΥΒΙΟΥ

Μπορεῖ σκέπτομαι ἔχει σῆμα κώνου. Ἡ φήμη γιὰ τέτοια βουνὰ εἶναι ἀπλωμένη σ' ὅλες τὶς γωνιὰς τῆς Ἑλληνικῆς γῆς. Ἐχει δόση ἀλήθειας. Οἱ γεωλογικὲς ἀναστατώσεις δὲν σταμάτησαν ὡς τὰ χρόνια μας, καὶ εἶναι πρόσφατες ἀκόμα οἱ καταστροφὲς ἀπὸ σεισμούς τῆς Χαλκιδικῆς κατὰ τὸ 1932 ἂν δὲν ἀπατώμαι. Τὸ ἡφαίστειο τῆς Θήρας, οἱ σεισμοὶ τῆς Κορίνθου, τῆς Γκιώνας ἀκόμα, πού πέρασαν ἀπαρατήρητοι τὸν καιρὸ τῆς κατοχῆς, ὁ του δλόκληρα χωριὰ σωριάστηκαν σὰν τραπουλόχαρτα καὶ τόσα ἄλλα ὅμοια πού χάνονται στοὺς ἀπομακρυσμένους αἰῶνες, σοῦ δίνουν τὰ στοιχεῖα γιὰ νὰ φαντασθῆς τὴν Ἑλληνικὴ γῆ νὰ στερεοποιεῖται μεσ' τοὺς καινοὺς καὶ τὶς φλόγες. Τὶς ἀνησυχίες τῆς φύσεως, τοὺς καινοὺς καὶ τὶς φλόγες, τὶς διαδέχθηκαν τὰ ἀνθρώπινα πάθη, καὶ ἂν εἶταν δυνατό νὰ δεῖ κανεὶς τὴν ἱστορικὴ διαδρομὴ τῆς χώρας μας θὰ τὴν δεῖ νὰ προβάλλει προπολούμενη ἀπὸ ἄκρη σ' ἄκρη εἶτε ἀπὸ ἔξθρους, Πέρσους, Ἀβάρους, Οὐνους, Γότθους, Φράγκους, Τούρκους, εἶτε ἀπὸ ἐμφύλια μίση, νὰ συνταράσσεται, νὰ δονεῖται, ἀποκτώντας ἔτσι τὸν τίτλο, «Ἡ ἀνύσχη γῆ».

—Κύριοι τεράστε στὶς θέσεις σας. Εἶναι ἡ φωνὴ τοῦ σωφροῦ πού μὲ ἀποσπᾷ ἀπὸ τὴν ἀναπολήσει.

Τὸ λεωφορεῖο εἶναι ἔτοιμο νὰ μᾶς οδηγήσει στὴν πόλη. Ἡ διαδρομὴ μὲ τὸ αὐτοκίνητο κρατᾷ λίγο. Ἡ ἀγωνία ὅμως ἐπιμηκύνει τὴν ἀπόσταση. Ἀνυπομονῶ ν' ἀντικρύσω τὴν Θεσσαλονίκη, πόλη βυζαντινὴ.

Μπαίνουμε στὴν Θεσσαλονίκη ἀπὸ τὰ Νότια καὶ προχωροῦμε ὅλο ἕνα στὸ ἔσωτερικό, πρὸς τὸ κέντρο, στὴν καρδιά τῆς ζωῆς της. Διασχίζουμε ἐπὶ εἰκοσιλεπτά, μὴ ἔκταση γεμάτη σπίτια καὶ κάμπολλες βίλλες γαλλικοῦ ρυθμοῦ. Δρόμοι πετροστρωμένοι μὲ γοιζοπράσινες πλάκες ἢ καλντερίμι κυβισμένο πού χωρίζουν τὰ σπίτια σὲ γεωμετρικὰ τετράγωνα. Εἶναι σοκάκια πού ἀξιώθηκαν νὰ εὐθυγραμμισθοῦν, ὅχι ὅμως καὶ νὰ φαρδύνουν. Θὰ ἦταν ἄσκοτοι καὶ φαρδύτεροι. Ἡ κίνηση εἶναι ὑποτυπώδης, δὲν βλέπεις χασομέρηδες. Ἄλλοῦ ἢ ρυμοτομία αὐτὴ θὰ εἶταν στενάζωρη, ἐδῶ δὲν γεννιέται τέτοιο συναίσθημα. Ὅστερα τὰ σπίτια εἶναι ἀπλόχαρα χτισμένα. Τὸ καθένα ἔχει τὸν κῆτο του. Τὰ μεγαλύτερα ἔχουν στρέμματα δλόκληρα καὶ εἶναι ἀρχοντικά. Ἐδῶ ἐπὶ Τουρκοκρατίας ξεκαλοκαίριαζαν οἱ ἀγάδες καὶ οἱ Μπέρδες.

Διατρέχουμε μιὰ λεωφόρο. Ἀφίνοντας αὐτὴν στὸ κέντρο τῆς πόλης παίρνουμε ἕνα ἄλλο παράλληλο δρόμο, τὴν ἀρχαία Ἐγνατία καὶ φθάνουμε στὰ βόρεια, στὸ κακόφημο Βαράδι. Ἐπὶ ἀπὸ καὶ ἡ Ἐγνατία διακλαδίζεται πρὸς ὅλες τὶς διεκθύνσεις, πρὸς τὴν Ἀθήνα, τὴν Εὐρώπη, τὴν Θράκη. Ἡ ὁδὸς Ἐγνατίας δὲν σώζεται μόνο σὰν ὄνομα ἀλλὰ καὶ στὸ ἀρχικό της χάραγμα. Εἶναι ἔργο ρωμαϊκὸ πού οἱ μετέπειτα Βυζαντινοί, ἐφρόντιζαν γιὰ τὴν συντήρησή της, μιὰ κ' εἶταν ἡ σπονδυλικὴ στήλη ἀσφαλείας τῶν εὐρωπαϊκῶν θεμάτων τῆς αὐτοκρατορίας καὶ στὸν καιρὸ τῆς ἀκμῆς συνέδεε τὴν Βασιλίδα Πόλη μὲ τὴν Ἰταλικὴ ἀποικία. (Συνέχεια στὸ ἐπόμενο)



HANS CHRISTIAN OERSTED

Ο Δανός καθηγητής της Φυσικής Χάνς Κρίστιαν "Ερστεντ γεννήθηκε στις 14 Αυγούστου 1777 στο Ρουνκγιέμπινγκ της Δανίας και πέθανε στις 9 Μαρτίου 1851 στην πρωτεύουσα Κοπεγχάγη. Ο "Ερστεντ ανακάλυψε ότι ένας αγωγός, που διαρρέεται από ηλεκτρικό ρεύμα, έξασκει μία δύναμη επάνω σε μία μαγνητική βελόνη· σχηματίζει δηλαδή ένα μαγνητικό πεδίο. Με άλλα λόγια ανακάλυψε τη σχέση ανάμεσα στον ηλεκτρισμό και το μαγνητισμό και έλευθέρωσε μία καινούργια μεγάλη δύναμη που κληροδότησε στον κόσμο.

Έχοντας διαβάσει την έκθεση του Βενιαμίν Φραγκλίνου, στην όποιαν είχε σημειώσει για κάποια μυστηριώδη επίδραση του ηλεκτρισμού επάνω στη βελόνα της πυξίδας, ο "Ερστεντ έκανε πειράματα παραπάνω από δέκα χρόνια για να λύσει το αίνιγμα. Ένώ έδιδασκε σε μία τάξη στην Κοπεγχάγη το χειμώνα του 1819 σύμφωνα με μία παράδοση, ή προσοχή του στράφηκε προς τις ταλαντώσεις της βελόνας της πυξίδας, όταν έντελώς τυχαία έβγαλε ένα ηλεκτροφόρο σύρμα παράλληλα προς τη βελόνα. Σύμφωνα με μία άλλη έκδοχή, ενώ έκανε επίδειξη ενός σύρματος πλατίνας που είχε πυροκρατωθεί από τη διαρροή ηλεκτρικού ρεύματος, παρατήρησε ότι ή βελόνα μιας πυξίδας που ήταν κάτω από το σύρμα άρχισε να ταλαντεύεται, σαν να είχε επηρεασθεί από έναν άλλο μαγνήτη.

Αφού έφυγαν οι φοιτητάι εξέτασε το ζήτημα προσεκτικότερα, χρησιμοποιώντας ισχυρότερη ηλεκτρική ενέργεια και μακρότερα σύρματα. Κατόρθωσε να μετατρέψει την πρώτη ασθενική ταλάντωση σε μία ισχυρή απόκλιση, αποδεικνύοντας έτσι ότι το ηλεκτρικό ρεύμα, που διαρρέει έναν αγωγό, έχει μαγνητικά αποτελέσματα σε κυκλική διεύθυνση γύρω από τον αγωγό. Απέδειξε ότι το ηλεκτρικό ρεύμα δημιουργεί κυκλικό μαγνητικό πεδίο γύρω από τον αγωγό που διαρρέει, έτσι που αν πλησιάσουμε μία μαγνητική βελόνα στον αγωγό θά τείνει να πάρει κατεύθυνση εφαπτομένη στο κυκλικό πεδίο γύρω απ' αυτόν, καθώς επίσης και για την εξέλιξη των ενδεικτικών οργάνων και των οργάνων καταμετρήσεως.

Μερικοί είπαν ότι ή ανακάλυψή του ήταν τυχαία—ή κατάληξη ενός που πειραματίζεται συνέχεια— αλλά άλλοι είπαν, τυχαία, ή όχι, πάντως ο "Ερστεντ κατάφερε να διαγνώσει την αληθινή της σημασία. Έτσι το έτος 1820 στάθηκε γι' αυτόν έτος χαράς, ή

ανακάλυψή του επαληθεύτηκε και φορτώθηκε με πολλές τιμές. Ο σερ Τζών Χέρσελ, διακεκριμένος αστρονόμος, παρατήρησε: «Στην επιστήμη ή μαγνητική βελόνα μπορούσε να πάρει μονάχα μία διεύθυνση όταν τη στρέψαμε προς την εύρωτατή ή τειρο κι' αυτή ήταν ή διεύθυνση προς τον Καθηγητή "Ερστεντ».

Ο "Ερστεντ έδωσε την ευκαιρία στους επιστήμολογ του κόσμου να σκέπτονται και να πειραματίζονται επάνω στις νέες κατευθύνσεις. Ο Ουίλλιαμ Στέφτzen, στην Αγγλία, οδηγήθηκε στην κατασκευή ηλεκτρομαγνητών που τους αποτελούσαν σπειρες από γυμνό σύρμα περιτυλιγμένες επάνω σε μονωμένο πυρήνα από σίδηρο. Επίσης, ο σερ Χάιφρου Ντάντρηυ βρήκε πηγές εμπνεύσεως για τη μελέτη του ηλεκτρομαγνητισμού· έβγαλε το συμπέρασμα ότι ο γήινος μαγνητισμός μπορεί να προέρχεται από ηλεκτρικά ρεύματα που κυκλοφορούν μέσα στη γή και ότι το βόρειο σέλας μπορεί να οφείλεται σε ηλεκτρική εκφόρτιση.

Η ανακάλυψη του "Ερστεντ άνοιξε έναν ασφαλή δρόμο στο μέλλον των εξελίξεων που έκαναν πρακτική τη χρήση του ηλεκτρισμού, δηλαδή του τηλεγράφου, του ηλεκτροφωτισμού, του τηλεφώνου, της μεταφοράς ηλεκτρικής δυνάμεως και της ραδιοφωνίας.

Οι γονείς του "Ερστεντ είχαν μεγάλη οικογένεια. Αυτός και ο αδερφός του Άντερς είχαν διδαχθεί από ένα γερμαδό γερμανό που έκανε προφορές και από τη Δανίδα γυναίκα του. Και τα δυο παιδιά είχαν επιδεικτικά στά γράμματα. Ο Τζηλός τους να γίνουν καλύτεροι δέν έκανε ποτέ. Η δίψα τους για μάθηση τους έκανε να δανείζονται όλα τα βιβλία που μπορούσαν. Στα 1793 γράφτηκαν στο Πανεπιστήμιο της Κοπεγχάγης. Ο Άντερς έγινε ένας από τους διατεπέστερους δικαστικούς της Δανίας.

Ο Χάνς, στην ηλικία των είκοσι, έπηρε πανεπιστημιακό μετάλλιο για ένα δοκίμιο του με τον τίτλο «Τά όρια της Ποίσεως και της Πεζογραφίας». Έπειτα έδωσε επιτυχείς εξετάσεις στη Φαρμακευτική Σχολή, ακολουθώντας τα βήματα του πατέρα του που ήταν φαρμακοποιός. Αυτό τον ώδηγησε στη Χημεία και σύντομα έδιδασκε στους φοιτητές της Ιατρικής του Πανεπιστημίου. Η ανακάλυψη της «στήλης» του Βόλτα τον ώδηγησε στην έρευνα της δυναμότητας να χρησιμοποιήσει διάφορα όξέα και αλκαλικά για το στοιχείο. Μετά, για αρκετά χρόνια, ταξίδεψε πολύ στην Ευρώπη. Τελικά στα 1806 κατέλαβε την έδρα της Φυσικής στο Πανεπιστήμιο της Κοπεγχάγης. Στα 1814 παντρεύτηκε και απέκτησε έπτά παιδιά—τρία αγόρια και τέσσερα κορίτσια.

Με την πάροδο του χρόνου ο "Ερστεντ υπέδειξε την καλλιέργεια της επιστήμης ως θερησκευτική άσκηση και έλεγε στους φοιτητές του:

Μονάχα ή πεποίθηση ότι, αφιερώνοντας τον έαυτο σας στην Επιστήμη, τιμάτε συγχρόνως το Θεό θά σας καταστήσει Ικανούς να διατηρήσετε σταθερά το θάρρος και τη δύναμη που απαιτείται για τη σταδιοδρομία σας και την όποια μάταια θά αναζητείτε σε άλλα έξω από τον κύκλο σας... Πολλοί από σας μπορεί να διακριθίτε και το θνομά σας να ταξιδέψει με τα κύμα α του χρόνου σε μακρινές φυλές. Όταν διασκορπίτε τις γνώσεις σας είσαστε το δργανο για τη σταθεροποίηση της Βασιλείας του Θεού πάνω στη γή.

Οι φοιτητάι της Κοπεγχάγης στις 16 Μαρτίου 1851 κατέθεσαν άργυρό στέφανο στο φέρετρό του "Ερστεντ.



Το Ραντεβού



Τό Κατινάκι ήταν άλλο νά σοῦ λέω! κι ἄλλο νά τό βλέπεις... μπουκιά καί συχώρι ποῦ λένε! Ζαχαροζυμωμένο μέ μοσχόκαφι καί παπαζωτό. Μάτια ἦταν ἐκείνα ποῦ εἶχε ἡ θρούμπες ἐλῆες Παρνασσού; Καί δυό χειλιάκια λουκουμί Συριανό. Καί νά τό βλέπω πιά ἐγώ νά προβάλει στή γωνιά τοῦ δρόμου καί ν' ἄλλοιθορίζω. Ἄτιμο πράμμα ὁ ἔρωτας—τόλεγε κι' ὁ σχορρέμιος ὁ θεῖος μου ὁ Μενέλαος καί δέν τό πίστευα...

Ἦμουν ἐρωτευμένος ὡς τὰ μπουκία. Καί τό καταλάβαινα. Ἐνοιώσα, νά, κάτι σάν λιγούρα στό στομάχι, ὅπως ἔτσιαν ἔτρωγα σπιτάδο... Ἐνοιώθα καί κάτι σάν κοράρες στό πόδι, ἔνοιώθα καί νά παρολῶνται τὰ χέρια... Ὅλα οὗτ' ἀτά συμπτώματα μέ ὀδήγησαν σέ δυό συμπεράσματα: Ἡ ἦμουν ἐρωτευμένος ἢ εἶχα γρίπη! Πῆρα πενικιλίνη γιά νά βεβαιωθῶ. Τίποτα! Ἡ κατάστασις ἐξακολουθοῦσε...

«—Αὐτό εἶνοι» εἶπα στόν ἐαυτό μου «Ἀριστείδη εἶσαι ἐρωτευμένος μέ τήν Κατινίτσα...»

Καί τό Κατινάκι, ὅσο νά μέ βλέπει ἐμένα νά λυώνω σάν κεράκι τῆς Ἀνάστασης, τόσο νά περνάει μπρός ἀπ' τό μαγαζί μου («Κατάστημα ψιλκῶν «Ἡ Ἀμερσοῦδα») καί δῶσ' του τσακίσματα, καί δῶσ' του τό Συριανό λουκουμάκι τῆς νά τό σουφρώνει πεισματάρικα καί δῶσ' του νά παιζογελᾶνε οἱ θρούμπες ἐλῆες Παρνασσού, καί δῶσ' του ἐμένα νά φουτώνῃ ἡ ἐρωτική μου γρίπη...

«—Κατινάκι, ἀμάν πεθαίνω γιά σένα...» τῆς λέω ἕνα βράδυ «... Σῶσε με...»

«—Καί τί εἶμαι ἐγώ; μοῦ λέει «...Σταθμός πρώτων βοηθειῶν...»

«—Καί κάτι παραπάνω Κατινίτσα... Διεθνῆς Ἐρυθρός Σταυρός τῆς καρδιάς μου... Λυώνω Κατινάκι μου...»

Σουφρώσε πάλι τὰ Συριανὰ λουκουμάκια τῆς, μισόκλεισε πάλι τίς θρούμπες καί τίναξε πίσω τό κατσάρω μασλάκι τῆς... Ἀχ! μαλλί ἦταν αὐτό ἡ καταῖφι πο-λίτικο;

«—Καί τί θέλεις;» μέ ρώτησε.

«—Ἀραντεβού μέ τό μπαρδόν, ἔχω καλοῦς σκοπούς...»

«—Θα τό σκεφθῶ...» κι' ἔφυγε, κι' ἔμεινα πάλι ἐγώ μέ τή λιγούρα στό στομάχι καί τήν κομάρα στό γόνατα Πάει, σκέφθηκα, θά τό κλείσω τό μαγαζί. Τρεῖς μέρες ἔκανε νά σκεφθῇ καί νά μοῦ ἀπαντήσῃ καί τρεῖς μέρες ἔδινε κόπτες ὅταν μοῦ ζητάγανε κοντυλοφόρους καί ἀντί γιά ντεμισέδες ἔδινε «Ματσάγγου, γλυκοσέρτικα». Ἄτιμο Κατινάκι, τί με ὕψιαιες!

Τήν ἄλλη μέρα ξαναπέρασε. Πετάγομαι ἔξω ἐγώ.

«—Λοιπὸν δεσποίνις Κατινάκι, τό σκέφτηκες;»

Μέ κύττωξε λιζά. Λιγούρες ἐγώ...

«—Τό σκέφθηκα!» μοῦ κάνει...

«—Λυώνω, Κατινάκι, λέγε...»

«—Ἀῦριο, στίς ἑφτά, στό Ζαχαροπλαστεῖο τό «Λουξ»!...» Δέν ἔξω τί ἔνοιωσε ὁ Μπάμπας Τρούμαν ὅταν τοῦ εἶπαν νά γίνῃ Πρόεδρος τῆς Ἀμερικῆς. ἐγώ μὴν φορᾶ ἐκείνη τῇ στίγμῃ ἔνοιωσα νά γίνουμαι πουλί πετάμενο...

Τήν ἄλλη μέρα δέν ἄνοιξα τό μαγαζί. Γιά τέτοια εἶμαστε τώρα; Ἀπ' τίς 8 ὡς τίς 10 σιδερώνα τό γκρίζο μου το ποντελονι. Σούριζε ἡ τσάκα του. 10 ὡς 12 τό μεσημέρι εἶχε σειρά τό σακκάκι. Σακκάκι ἦταν ἐκεῖνο ὅπως τό ἔκανα ἡ Διπλωματικό κοστοῦμι. Μισή ὥρα μοῦ ἔφαγε ἡ γραβατὰ καί ἄλλα τρία τέταρτα τό πουκάμισο. Τό ξουρίομα 43 1)2 λεπτά μέ τό ρολόι.

Ἀπ' τίς 6 τό ἀπόγευμα ἦμουν στή στάση. Τό «Λουξ» ἦταν τρεῖς στάσεις πῶ κάτω. Εἶπα νά πάω μέ τὰ πόδια μέ σκέφθηκα τὰ παπούτσια. Εἴκοσι πέντε λεπτά

τά γυάλιζα. Θά σκονίζονταν μέ τήν ποδαροδρομία...

«—Ἀχ! βρέ Κατινίτσα Τάυρον ἔγινα σήμερα...»

Κόσμος στή στάση Σκουντῶ. Σπρώχνω, μπαίνω μέσα. Πολύς κόσμος. Μπροστά μου μιά κυρία μ' ἕνα παιδάκι. Τό παιδάκι μπροστά μου γιά νά κρατήσῃ τήν ἰσορροπία του ἀκουμπάει ἐπάνω μου, τί νά πῆς; Νά μιλήσῃς; Θά σέ περάσουν γιά γαΐδαρο. Δέν μιλάω λοιπόν.

Μιά ἀπότομη στάση. Πάει ὁ πιτσιρίκος νά κρατηθῇ πιάνεται ἀπ' τό σακκάκι μου, μοῦ ξυλώνει ἕνα κουμπί.

«—Ἄ! στό διάολο, μπάσταρδε...» τοῦ λέω σέ βρασιό ψυχῆς...

«—Τό γυιό μου λές ρέ μπάσταρδο;» ρωτᾷ ἐξαγριμένος ἕνας μουστακαλῆς μαντράχαλος τοῦ συνώδευε τήν κυρία...

«—Ναί! τόν γυιό σου...»

Τί μοῦρθε νά κάνω τό νταῖ; Μιά γροθιά στό μάτι μου, μ' ἔκανε νά δῶ ἀστεράκια—ἀμάν! τί ἀστροφεγγιά ἀπόψε...

Ἔδωσα τόπο στήν ὀργή. Ἄν μπορεῖς κάνε κι' ἄλλιῶς...

«—Μπάσταλδο νά σέ πῆ τό κολίτσι σου...» ξεθάρησε κι' ὁ μικρός...

Ἀναγκάστηκα νά κατέβω. Ταραγμένος ὅπως ἦμουν δέν πρόσεξα τό τράμ ποῦ ξεκίνησε, πέφτω κάτω—τούμπα τριφασική!—πέφτω ἐπάνω σέ κάτι λασιονέ-ρια. Διασπαστεῖλα τόν Δήμαρχο Ἀθηναίων ποῦ δέν προσέχει τοὺς δρόμους.

Σηκώνομαι. Ἀπολογισμός ζημιῶν. 1 κουμπί λειψό στό σακκάκι, ἕνα πρήξιμο στό μάτι, ἕνας λασιονέκος στό πεταλόνι. Ἦμουν ἀπελπισμένος σάν ναυαγός σέ ξερονήσι τοῦ Εἰρηνικοῦ. Κυττά τήν ὥρα. Ἐφτά παρά τέταρτο. Σωτηρία καμμία. Θά πάω στό ραντεβού κι' ὅτι γίνεαι ἄς γίνεαι...

Προχωρῶ πρὸς τό «Λουξ» μέ μαύρη καρδιά. Μαῦρα σύννεφα νά πλακῶνουν τήν καρδιά μου. Γρουσουζιά, φτοῦ! Ὅπως προχωρῶ σέ μαύρη ἀπελπισία δέν προσέχω ἕνα μπαλκόνι. Καί καλά τό μπαλκόνι... Δέν προσέχω ὅτι τό μπαλκόνι ἔχει γλάστρες! Καί καλά τίς γλάστρες... Δέν προσέχω τό σπουδαιότερο... Ὅτι ἐκείνη τῇ ὥρᾳ τίς πτότῃζε τό δουλικό τοῦ σπιτιοῦ...

Τῶν ἐπάνω μου ἴσα μέ μισή ὀκτὸ νερό ἀπ' τίς γλάστρες ποῦ στάζανε. Νερό σπαραγγιῶν καί μαντζουράνας...

Δέν ἀντεξα ἄλλο.

«—Ἄς τό διάολο μωρή φοράδα, τώρα βρῆκες νά ποτίσης τίς ψωρογλάστρες σου, κατσάκα;...»

«—Τό κοκό σου τό καιρὸ λέτσο, κομαντατοῦρα θά σέ βάλω στό μπαλκόνι μου, χαλβᾶ;»

Γνωστή ἡ φωνή. Κάνω ἐπάνω νά κυττάξω... Κεραμίδα... τό δουλικό ἦταν ἡ Κατινίτσα. Μέ εἶδε κι' ἐκείνη καί μῆγει κάτι γέλοια... Μά κάτι γέλοια, δυνατό σάν τίς καμπάνες τῆς Μητρόπολης...

«—Ουχα—χοῦ—χοῦ—χοῦ!... Ὁ λιμοκοντόρος, ὁ φιλικατζῆς... Στό «Λουξ» πᾶς ρέ, Χά! χα! χα!... Τό μάσησες τό χάπι ποῦ σοῦ εἶπα γιά τό ἀραντεβού;...»

Καί νά γελάει... Κι' ἐγώ ν' ἀνάψω καί νά γίνω τοῦρκος...

«—Κατσάκα!...»

Καί πῆρα τό δρόμο τοῦ γυρισμοῦ...

...κι' ἀπόμεινα χωρίς παπαζωτό, καί μοσχόκαφι, καί θρούμπες ἐλῆες Παρνασσού, καί Λουκουμάκι Συριανό...

Στρ. ΓΙΩΡΓΟΣ ΛΑΖΑΡΙΔΗΣ

490 Τ.Δ.

Η ΘΥΣΙΑ ΤΟΥ ΔΙΑΒΙΒΑΣΤΗ

23 Δεκεμβρίου 1948.— Ἡ νύκτα εἶναι χωρὶς ἄστρα. Τὰ σύννεφα βαρεῖα καὶ κάπου-κάπου οἱ ἀστραπὲς σὰν πύρινες γλῶσσες σχίζουν τὸ σκοτάδι ποὺ εἶναι τόσο πηκτό. Ὁ ἀέρας φυσᾷ καὶ προαισθάνεται κανεὶς τὴν ἐπερχόμενη καταγίδα.

Σκυφτοί, μὲ χίλιους συλλογισμούς, προχωροῦν οἱ φαντάροι, κουκουλωμένοι στὶς μακρὺς μανδύες τους. Εἶναι μιὰ πορεία γεμάτη κόπους καὶ χίλιους κινδύνους. Πίσω ἀπὸ κάθε πέτρα, ἀπὸ κάθε θάμνο, ἐνεδρεύει ὁ κίνδυνος καὶ τὸ πουλημένο καταπλιάδικο ὄπλο εἶναι ἔτοιμο νὰ ξεράσει τὸ προδοτικὸ του βόλι.

Ἀλλὰ οἱ φαντάροι προχωροῦν. Εἶναι μιὰ ομάδα διαβιβαστῶν, ποὺ τὸ καθήκον εἶναι βαθεῖα ριζωμένο στὸ εἶναι τους. Τοὺς δίνει κουράγιο καὶ τὰ ξυλιασμένα ἀπὸ τὸ κρύο χέρια τους ἐργάζονται μὲ πυρετώδη κίνηση. Ἡ διαταγὴ εἶναι ρητὴ. Πρέπει πάση θυσίᾳ νὰ ἀπλωθῇ τὸ καλῶδιο μεχρὸ τὸ ὕψωμα, ὅπου εἶναι μιὰ διμοιρία πεζικοῦ.

Ὁ διοικητὴς Διαβιβάσεων ζητᾷ ἐθελοντάς, γιατί ἡ ἀποστολὴ εἶναι πολὺ ἐπικίνδυνη. Στὴ φωνή του ὄλοι τρέχουν. Διαλέγει τοὺς πιὸ γερούς, τοὺς πιὸ γερούς, τοὺς πιὸ ἔξυπνους, ἔξη παλληκάρια ποὺ τὸ αἷμα τους βράζει καὶ ποὺ στὰ μάτια τους λάμπει ἡ θέληση καὶ ποὺ εἶναι ἔτοιμοι νὰ ἀντιμετωπίσουν μὲ τὸ χαμόγελο στὰ χεῖλη τὸν κίνδυνο.

Καὶ ξεκινοῦν.

Ἡ πομπὴν ἀρχίζει νὰ ξετυλίγεται καὶ τὸ καλῶδιο σὰν τεράστιο φίδι γλιστρᾷ στὸ ἔδαφος. Κάθε τόσο τὸ τηλέφωνο τῆς ομάδας στέλνει τὸ μήνυμα στὸν διοικητὴ τῆς ὅτι προχωροῦν χωρὶς ἐμπόδια. Ὁ διοικητὴς τοὺς παρακολουθεῖ μὲ ἀγωνία.

Ἡ καταγίδα ξεσπᾷ. Ἡ βροχὴ ὕστερα ἀπὸ τὸ χαλάζι κάνει πιὸ κοπιαστικὴ τὴν πορεία τους. Τὰ πόδια τους πατοῦν μέσα σὲ λάσπη. Σκονιάφτουν διαρκῶς, ἀλλὰ προχωροῦν. Στὸ χεῖλος μιᾶς χαράδρας κονιοστούκονται. Εἶναι πολὺ ἀπότομη καὶ πρέπει νὰ ἀνακτήσουν δυνάμεις γιὰ νὰ φτάσουν στὸ τέρμα τῆς, ποὺ εἶναι καὶ δικό τους.

Ὁ λοχίας ὁμαδάρχης, ἓνα γνήσιο παλληκάρι, πραγματικὸ ἑλληνόπουλο, τοὺς δίνει ὁδηγίες ψιθυριστά. Δίνεται τὸ σύνθημα ἀναχωρήσεως. Εἶναι ἱκανοποιημένος κι' αἰσιόδοξος, ὥσπου μὲ τὸ σφύριγμα τοῦ ἀέρα καὶ τοὺς κρότους τῶν κεραυνῶν, σμίγει τὸ ρυθμικὸ κροτάλισμα τοῦ ὄπλοπολυβόλου, ποὺ τὸ κρατοῦν χεῖρα δολοφόνου, πουλημένα κορμιά.

— Καλυφθεῖτε, τοὺς φωνάζει ὁ λοχίας. Ἡ φωνὴ του ἀναγγέλλει, μὲ μιὰ παροχέτευση, στὸν διοικητὴ του τὴ λέξη: «Μᾶς χτυποῦν».

Ἀφίνει τὸ ἀκουστικό. Ὅλοι πίνουν θέσεις. Τοὺς διατάσσει νὰ μὴν ἀπαντήσουν στὰ πυρά, γιατί ἔχει τὸ σχέδιό του. Κάνουν αἷματα πρὸς τὰ πίσω. Καὶ πεσμένα δίπλα-δίπλα τὰ ἔξη ἐκεῖνα παλληκάρια, βλέπουν πῶς ἡ θέση τους εἶναι δαινή, ἀπελπιστικὴ. Τὸ χαμόγελό τους δείχνει τὴν ἀδιαφορία πρὸς τὸν θάνατο καὶ τὴν παρὰ γιὰ τὴν ἀποστολὴ τους ποὺ δὲν ἐτελείωσε.

Οἱ σφαιρὲς βοῦνίζουν, σὰν ἓνα κοπάδι μελίσι, δίπλα τους, πάνω ἀπὸ τὰ κεφάλια τους. Ἡ βροχὴ πέφτει μὲ τὴν ἴδια ἔνταση, μουσκεύοντάς τους καὶ τυφλώνοντάς τους διαρκῶς.

Ὁ διαβιβαστὴς Γιάννης Γκούτσης, ἀπὸ τὴν Πελοπόννησο, εἶναι πεσμένος κι' αὐτὸς μπρούμητα, δίπλα στοὺς ἄλλους. Εἶναι ἓνα ψηλὸ παλληκάρι καὶ τὶς στιγμὲς ἐκεῖνες τὶς τόσο τραγικῆς, φέρονε στὸ νοῦ του τὴν ἱστορία τοῦ «Γέρου τοῦ Μωρηᾶ», ποὺ τόσες φορὲς ἔχει διαβάσει. Ἀπὸ τὸ μυαλό του παρελαύνουν οἱ μορφὲς ἐκείνων ποὺ θυσιάστηκαν γιὰ τὴν Πατρίδα. Καὶ στὴν λάμψη μιᾶς ἀστραπῆς διακρίνουν τὸ πρόσωπό του νὰ λάμπει. Μὲ μάτια ποὺ λάμπουν πλησιάζει τὸ λοχία. Τοῦ ψιθυρίζει κάτι στ' αὐτί. Ἐκεῖνος τὸν βλέπει καὶ δὲν πιστεύει σ' ἐκεῖνα ποὺ ἀκούει. Ἀλλὰ ὁ Γιάννης ἐφαρμόζει τὸ σχέδιό του, τὸ τόσον τολμηρὸ, ποὺ τὸν ὀδηγεῖ ὅμως σίγουρα, τὸ ξέρει, στὸ θάνατο, ἀλλὰ ποὺ ἡ θυσία του θὰ φέρει σὲ πέρας τὴν ἀποστολὴ τους.

Κάνει αἷματα πρὸς τὰ ἀριστερά του, σέρνοντας μαζί του καὶ τὸ ὄπλο ἐνὸς συναδέλφου του. Πλησιάζει τὴ συμμορτικὴ ἐνέδρα, χωρὶς νὰ γίνη ἀντιληπτός. Καὶ βάζει ἄλλοτε μὲ τὸ τόμυγκάν του καὶ ἄλλοτε μὲ τὸ τουφέκι, ρίχνοντας κάπου-κάπου καὶ καμμιὰ χειροβομβίδα.

Ἡ σύγκυση ἐκκρατεῖ στὶς γραμμὲς τῶν συμμοριτῶν. Καὶ μιὰ ἀγρία ἱκανοποίησις ζωγραφίζεται στὸ πρόσωπο τοῦ παλληκαριοῦ, βλέποντας τὶς κινήσεις τῶν συμμοριτῶν. Τὸ σχέδιο πέτυχε. Ἡ ἀποστολὴ θὰ βαδίσει στὸ τέρμα τῆς. Ὁ ἐνθουσιασμοῦς τὸν καταλαμβάνει καὶ τοὺς κτυπᾷ, ἓνας αὐτὸς, ἓνας ποὺ κρῖβει ὅμως μιὰ λονταρίσια καρδιά, μιὰ ψυχὴ Ἑλληνική. Τοὺς κτυπᾷ μὲ λύσσα.

Ὁ λοχίας βλέποντας τὴν προσοχὴ τῶν συμμοριτῶν στραμμένη στὸ παλληκάρι ἐκεῖνο ποὺ προσμένει τὸν θάνατο μὲ τὸ χαμόγελο στὰ χεῖλη, διατάσσει τοὺς τρεῖς νὰ προχωρήσουν, ἀπλώνοντας τὸ καλῶδιο ἐνῶ αὐτὸς μὲ τὸν τέταρτο πλαγιοβάλλει τοὺς συμμοριτάς, ἐπιφέροντάς τους τὴ σύγκυση.

Ἡ πομπὴν ξετυλίγεται. Καὶ οἱ τρεῖς διαβιβασταὶ φθάνουν στὸ τέρμα τους. Ἡ ἀποστολὴ τους ἔληξε.

Εἶναι ἡ ὥρα τρεῖς μετὰ τὰ μεσάνυχτα. Ἡ βροχὴ ἔχει σταματήσει καὶ στὸν οὐρανὸ χιλιάδες ἄστρα τρεμοσιβίζουν. Τὰ βοεμμένα βράχια γυαλίζουν κάτω ἀπ' τὴ χειμωνιάτικη ἀστροφειγιά.

Τρεῖς φαντάροι συσπειρωμένοι σ' ἓνα ἀμπρὶ μένουν ξάγρυπνοι. Εἶναι οἱ τρεῖς διαβιβασταί.

Ἡ σκέψη τους τρέχει κοντὰ σ' ἐκείνους ποὺ ἀφῆσαν πίσω καὶ ποὺ μορφεῖ νὰ μὴ ζοῦν. Ἀθελα τὰ χεῖλη τους ψιθυρίζουν μιὰ προσευχὴ.

Καὶ στὴ σιγαλιὰ τῆς νύκτας ἀκούγεται ἡ φωνὴ τοῦ σκοτοῦ:

— Τίς εἶ !!

Πετάγονται ὄρθιοι. Τρέχουν. Μιὰ προαίσθησις τοὺς λέγει πῶς εἶναι ἐκεῖνοι. Τρέχουν κι' ἀγκαλιάζουν τὸν ἠρωϊκὸ λοχία καὶ τὸν συναδέλφου τους, τὸν σύντροφό του. Ρωτοῦν γιὰ τὸν Γιάννη. Δὲν παίρνουν ἀπάντησις. Καταλαβαίνουν καὶ σκύβουν τὸ κεφάλι. Τὰ μάτια αὐτῶν τῶν πέντε παλληκαριῶν εἶναι ὄγρᾳ.

Ξημερώνει. Ὁ ἥλιος φωτίζει μιὰ γωνιά τῆς Ἑλληνικῆς γῆς κάπου στὰ σύνορα, ἐκεῖ ποὺ εἶναι νοτισμένο ἀκόμη τὸ χῶμα ἀπὸ τὸ αἷμα ἐκείνων ποὺ

ΕΦΑΡΜΟΓΕΣ ΑΠΟ ΤΗΝ ΗΛΕΚΤΡΟΛΟΓΙΑ ΚΑΙ ΤΗ ΡΑΔΙΟΗΛΕΚΤΡΟΛΟΓΙΑ

1. Ένας μικρός ηλεκτρικός θερμαντήρας έχει δυο αντίστασεις. Η μία άπ' αυτές είναι 220 Ω και η άλλη, 330 Ω. Ο θερμαντήρας λειτουργεί με τάση 110 βόλτ.

Πόσα βάττ θα μας δώσει σε κάθε μία άπο

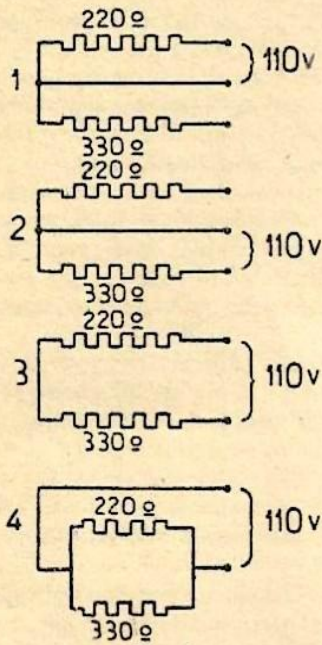

Σχ. 1.

τις τέσσερες περιπτώσεις του σχήματος 128.

Λύση:

$$1\text{η περίπτωση: } I = \frac{110}{220} = 0,5 \text{ A}$$

$$\text{και } P = I \times U = 0,5 \times 110 = 55 \text{ W}$$

$$\text{ή } P = \frac{U^2}{R} = \frac{110^2}{220} = \frac{110 \times 110}{2 \times 110} = 55 \text{ W}$$

$$2\text{η περίπτωση: } I = \frac{110}{330} = \frac{1}{3} \text{ A}$$

$$\text{και } P = \frac{1}{3} \times 110 = 36,7 \text{ W}$$

$$\text{ή } P = \frac{U^2}{R} = \frac{110 \times 110}{3 \times 110} = 36,7 \text{ W}$$

έπλεσαν πολεμώντας.

Πέντε διαδραστικά με επί κεφαλής ένα Λογία είναι γονατισμένοι δίπλα σε έναν πρόχειρο τάφο που πριν λίγο αυτοί έσκαψαν.

Στόν πρόχειρο σταυρό είναι γραμμένο το όνομα:

ΓΙΑΝΝΗΣ ΓΚΟΥΤΣΗΣ

Στόν τάφο ένα στεφάνι και ανάμεσα του ένα πανί με μπλέ και άσπρο χρώμα σύμβολο της Έλληνικής σημαίας, της σημαίας της νίκης, σύμβολο των διαβίβασεων.

ΚΑΤΣΙΜΠΡΑΣ ΗΛΙΑΣ
Διαβιβαστής 33 Ταξιαρχ.

3η περίπτωση: $R = 220 + 330 = 550 \Omega$

$$I = \frac{110}{550} = 0,2 \text{ A}$$

$$\text{και } P = 0,2 \times 110 = 22 \text{ W}$$

$$\text{ή } P = \frac{U^2}{R} = \frac{110 \times 110}{5 \times 110} = 22 \text{ W}$$

4η περίπτωση: $\frac{1}{R} = \frac{1}{220} + \frac{1}{330} = \frac{5}{660}$

$$\text{και } R = 660/5 = 132 \Omega$$

$$I = \frac{110}{132} = 0,83 \text{ A}$$

$$(I = i_1 + i_2 = 0,50 + 0,33 = 0,83 \text{ A})$$

$$\text{και } P = 0,83 \times 110 = 92 \text{ W περίπου}$$

$$\text{ή } P = \frac{U^2}{R} = \frac{110^2}{132} = 92 \text{ W περίπου}$$

2. Η διάταξη, που παρουσιάζεται στο σχήμα 2, διαρρέεται από όλικό ρεύμα 80 άμπέρ. Οι αντίστασεις, που παρουσιάζουν οι άποδέχτες, γράφονται άπάνω στο σχήμα. Ζητούμε:

α) Τήν όλική άντίσταση R' άπό τό σημείο Α ώς τό σημείο Β.

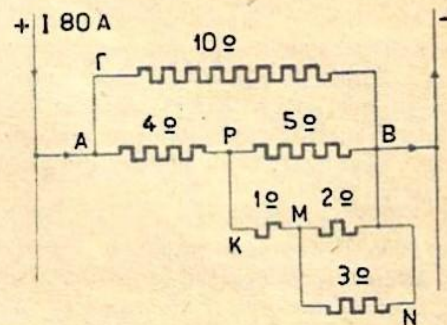

Σχ. 2.

β) Τή διαφορά δυναμικού που επικρατεί μεταξύ των σημείων Α και Β.

γ) Τις μερικές έγτάσεις στά διάφορα ρεύθρα.

δ) Τή διαφορά δυναμικού μεταξύ των σημείων Ρ και Β και των σημείων Μ και Β.

Λύση:

α) Η άντίσταση χ μεταξύ των δύο σημείων Μ και Β είναι:

$$\frac{1}{\chi} = \frac{1}{2} + \frac{1}{3} = \frac{3+2}{6} = \frac{5}{6}$$

$$\text{και } \chi = \frac{6}{5} = 1,2 \Omega$$

Άρα, η άντίσταση του ρεύθρου Ρ Κ Μ Ν Β είναι: $1 + 1,2 = 2,2 \Omega$.

Ἡ αντίσταση τότε ψ μεταξύ τῶν δύο σημείων P καὶ B εἶναι:

$$\frac{1}{\psi} = \frac{1}{5} + \frac{1}{2,2} = \frac{1}{5} + \frac{10}{22} = \frac{22+50}{110} = \frac{36}{55}$$

$$\text{καὶ } \psi = \frac{55}{36} = 1,527 \Omega$$

Ἄρα, ἡ αντίσταση τοῦ ρεῖθρου A P K M N B εἶναι:

$$4 + 1,527 = 5,527 \Omega$$

Τέλος, ἡ αντίσταση R' μεταξύ τῶν σημείων A καὶ B εἶναι:

$$\frac{1}{R'} = \frac{1}{10} + \frac{1}{5,527} = \frac{5,527}{55,27} + \frac{10}{55,27} = \frac{15,527}{55,27}$$

$$\text{καὶ } R' = \frac{55,27}{15,527} = 3,56 \Omega$$

β) Ἡ διαφορά δυναμικοῦ, πὺ ἐπικρατεῖ στὰ σημεία A καὶ B, εἶναι λοιπὸν:

$$U = R' I = 3,56 \times 80 = 284,80 \text{ βόλτ.}$$

γ) Ἡ ἔνταση i_{10} , στὸ ρεῖθρο A Γ B τῶν 10 ὤμ, εἶναι:

$$i_{10} = \frac{80 \times 5,527}{10 + 5,527} = \frac{442,16}{15,527} = 28,48 \text{ A}$$

Ἡ ἔνταση i_4 , στὸ ρεῖθρο AP τῶν 4 ὤμ, εἶναι:

$$i_4 = \frac{80 \times 10}{10 + 5,527} = \frac{800}{15,527} = 51,52 \text{ ἀμπέρ.}$$

(Πράγματι: $i_4 + i_{10} = 51,52 + 28,48 = 80$ ἀμπέρ.)

Ἡ ἔνταση i_5 , στὸ ρεῖθρο PB τῶν 5 ὤμ, εἶναι:

$$i_5 = \frac{51,52 \times (1+1,2)}{5 + 1+1,2} = 15,74 \text{ ἀμπέρ.}$$

Ἡ ἔνταση i_1 στὸ ρεῖθρο PKM τοῦ 1 ὤμ, εἶναι:

$$i_1 = \frac{51,52 \times 5}{5 + 1+1,2} = \frac{257,6}{7,2} = 35,78 \text{ ἀμπέρ.}$$

(Πράγματι $i_1 + i_5 = 35,78 + 15,74 = 51,52$ ἀμπέρ.)

Ἡ ἔνταση i_3 , στὸ ρεῖθρο MB τῶν 2 ὤμ, εἶναι:

$$i_3 = \frac{35,78 \times 3}{2 + 3} = \frac{107,34}{5} = 21,47 \text{ ἀμπέρ.}$$

Τέλος, ἡ ἔνταση i_2 , στὸ ρεῖθρο τῶν 3 ὤμ, εἶναι:

$$i_2 = \frac{35,78 \times 3}{2 + 3} = \frac{71,56}{5} = 14,31 \text{ ἀμπέρ.}$$

(Πράγματι: $i_2 + i_3 = 14,31 + 21,47 = 35,78$ ἀμπέρ.)

δ) Ἡ διαφορά δυναμικοῦ U_{PB} στὰ ἄκρα P καὶ B εἶναι:

$$U_{PB} = R \times i_2 = 5 \times 14,31 = 71,55 \text{ βόλτ.}$$

Ἡ διαφορά δυναμικοῦ U_{MB} στὰ ἄκρα M καὶ B εἶναι:

$$U_{MB} = R \times i_3 = 2 \times 21,47 = 42,94 \text{ βόλτ.}$$

Ἐπαλήθευση: Ἡ πτώση τῆς τάσης στὴν ἀντίσταση PKM εἶναι:

$$1 \times 35,78 = 35,78 \text{ βόλτ.}$$

Λοιπὸν, ἡ διαφορά δυναμικοῦ στὰ σημεία P καὶ B εἶναι:

ΑΠΟ ΤΗ ΖΩΗ ΤΟΥ Κ.Ε.Α.

Τὸ Θέατρο τοῦ Κ.Ε.Α.

Καιρὸ τώρα, στὸ Κέντρο μας, συντελεῖται μὴ ὥραία προσπάθεια. Ἔχουμε θέατρο! Πρωτοβουλία τῆς φωτισμένης διοικήσεώς μας καὶ μὲ συνεργατὴ τὸν ἀκούραστο ὑποδιοικητὴ μας, φτάσαμε στὸ σημεῖο νάχουμε μὴ ἀπὸ τὶς πρὸ συγχρονισμένες θεατρικὲς στέγες, καὶ τὸν καλύτερο στρατιωτικὸ θίασο, ἀπ' ὅλες τὶς στρατιωτικὲς μονάδες.

Ὁ θίασὸς μας, ἀποτελούμενος, ἀπὸ τὰ καλύτερα στοιχεῖα πρὸς τὸ ἑπαγγελματικὸν θέατρον, σὺν τὸν Κανίκη, τὸν Μῆλα, τὸν Μετσόλη, τὸ Σφακιανίκη, τὸν Βεντουράτο, τὸν Οἰκονομόπουλο, τὸν Κορολόγο καὶ τὸ νέο σκηνοθέτη Γιαννίση (ὄλοι στρατιῶται τοῦ Κέντρου μας) μᾶς χαρίζουν κάθε Κυριακὴ ἓνα ψυχαγωγικὸ πρόγραμμα, ἐπιμελημένο, πλούσιο, διασκεδαστικὸ, φροντισμένον πρὸς τὸ ζήλευσαν κα' οἱ θεαταὶ τῶν ἐλευθέρων τῆς Ἀθήνας θεάτρων.

Δίπλα τους, πολὺτιμοι συνεργάται, ὁ μουσικὸς Φιλίππαιος κα' ὁ Καρδάρης, μὲ τὸ ἀκούραστον του ὁ πρῶτος καὶ μὲ τὴν κιθάρα του ὁ δεῦτερος, σκοροποῦν τὴ χαρὰ στοὺς στρατιῶτες μας.

Ὁ σκηνογράφος Τσακαλάκης, ἀκούραστα καὶ μὲ γούστο, φτιάχνει τὶς σκηνογραφεῖες τῶν ἔργων.

Μέχρι τώρα ἔχουν δεῖ τὸ φῶς τῆς ῥάμπας τοῦ θεάτρου μας, πλήθος σκέτες, μονόπρακτα, κωμωδίες καὶ τὸ δραματικὸν ἀριστούργημα «Ροῦτελ».

Ἔχουν διαβεῖ ἀπὸ τὸ Κέντρο μας, συμβάλλοντες καὶ βοηθῶντες τοὺς ἠθοποιούς μας, τὰ καλύτερα γυναικεία στελέχη τοῦ ἐπαγγελματικοῦ θεάτρου, ὁπως, ἡ κυρία Βολονάκη, ἡ κυρία Εὐαγγελίδου, ἡ δις Κόντου, ἡ κυρία Μπούκα, ἡ δνὶς Λαμπρινοῦ κλπ. καθὼς κα' οἱ τραγουδιστρίδες μας, Ρίτα Ρίο, Μάϊρα, Γκρέυ κλ.

Τώρα ὁ θίασὸς μας, τὸ ἀγαπημένον κομμάτι τῆς στρατιωτικῆς μας ζωῆς, ἐτοιμάζεται πρὸς τὸν γιὰ τὴν Ἐθνικὴν μας γιορτὴν: ἐτοιμάζει τὸ «Νὰ ζεῖ τὸ Μεσολόγγι» καὶ τὸ «Μανιάν» ἀπὸ τὸ Παλαφλέσσα.

Ὅπως πάντα, οἱ στρατιῶται μας προσιμένον μὲ λαχάρια τὸ πλούσιον αὐτὸ πρόγραμμα τοῦ θιάσου μας. Καὶ ἡ ἀναμονὴ τους αὐτὴ εἶναι ἀπόλυτα δικαιολογημένη. Γιατὶ εἶναι σίγουροι πὼς οἱ συνάδελφοί τους τοῦ θιάσου θὰ τοὺς χαρίσουν δυ' ὥρες ξεκούραστες καὶ ἀπολαυστικὰς. Αὐτὸ τὸ ἀπ' ὁ ἔξω καὶ μὲ τὸ παραπάνω ὡς τώρα. Καὶ ἀκριβῶς ἐκεῖ οἱ στρατιῶται μας τοὺς ἔχουν ἀπόλυτη ἐμπιστοσύνη, ὄλοι σχεδὸν προτιμοῦν νὰ μείνουν δυ' ὥρες παραπάνον στὸ ΚΕΑ παρὰ νὰ ζυτεβοῦν στὴν Ἀθήνα.

$$42,94 + 35,78 = 78,72 \text{ βόλτ.}$$

Ἡ πτώση τῆς τάσης στὸ ρεῖθρο A P εἶναι:

$$4 \times 51,52 = 206,08 \text{ βόλτ.}$$

Ἄμα προσθέσουμε σ' αὐτὴν καὶ τὴν προηγούμενη, θὰ ἔχουμε:

$$206,08 + 78,72 = 284,80 \text{ βόλτ.}$$

Ὅση δηλαδὴ βρέθηκε καὶ πρὶν.

Γ. Γ. Γ.

Τὸ Σταυρόλεξό μας

Πνευματικαὶ ἀσκήσεις

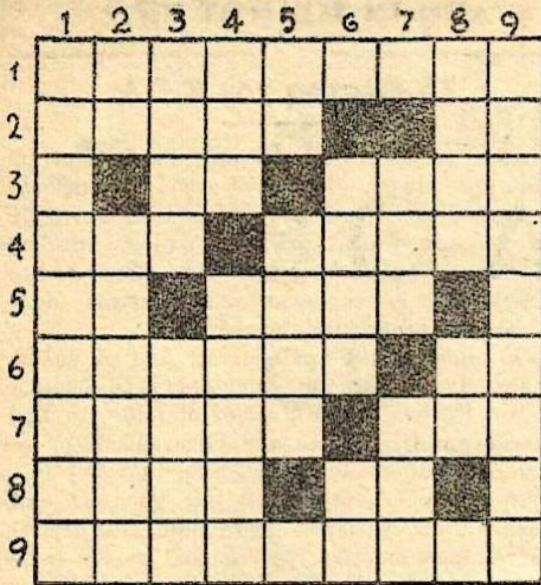

ΟΡΙΖΟΝΤΙΩΣ :

- 1) Πρέπει νὰ πάει γι' αὐτὰ ὅποιος δὲν θὰ λύσει τὸ σταυρόλεξο.
- 2) Προστατεύει.—'Αναφορική ἀντωνυμία.
- 3) Πρόθεσις (ἀρχ.).—'Εκεῖ εἶταν τὸ πρῶτο στρατόπεδο τῶν διαβιβάσεων.
- 4) Περιβάλλει τὴν γῆν.—Κολυμπάει ἐξαιρετικά.
- 5) Τὰ δύο ἀπὸ τὰ τρία γνωστὰ σύμφωνα.—Κάνει καλὸ ζυμῶ.
- 6) Δὲν εἶναι ἀθεράπευτα.—Συμπλεκτικός σὺνδεσμος (ἀρχ).
- 7) Χαλτῆρὸς (δημ.).—Πρέπει (ἀρχ.).
- 8) Θὰ τὸ βρῆτε δύο νὰ πῆτε τρία ἀλλὰ ἀνάποδα.—Προσωπική ἀντωνυμία.
- 9) Δοξάστηκε ἀπὸ τὴ ναυμαχία ποῦ ἔγινε ἐκεῖ κατὰ τὴν 'Επανάσταση.

ΚΑΘΕΤΩΣ :

- 1) 'Εργαλεῖο ποῦ χρησιμοποιοῦν οἱ λατόμοι (οἰτ.).
- 2) 'Αναφορική ἀντωνυμία.—Αὐτὴ πρέπει νὰ εἶναι προσεκτική, γλυκεῖα ἢ ἀγρία κατὰ τὴν περίστασι (ἀνθρώπος).
- 3) Πρόθεσις.—'Εκφράζει λύπην (ἀγγλικὸ ποῦ σιγηθίζε-ται πολὺ τώρα τελευταία).
- 4) Ὅργανο αἰσθήσεως.—Χωριὸ τῆς Μάνης στὴ δυτικὴ πλευρὰ τοῦ Ταύγету.
- 5) Νὰός χωρὶς φωνήεντα.
- 6) Λέγονται καὶ παροιμίες.—Νότα.
- 7) Ἀντωνυμία (οὐδ. πληθ.).—'Αρνητικὸν μόριον.
- 8) Δηλητηριάζουν (οἰτ).—Συμπλεκτ. σὺνδεσμος (ἀρχ.).
- 9) Μᾶς τὴν παρέχει ὁ Στρατὸς καὶ οἱ 'Ακρίτες μας.

ΛΥΣΙΣ ΤΟΥ ΠΡΟΗΓΟΥΜΕΝΟΥ

'Οριζοντίως :

- 1) ΠΑΡΑΣΠΟΝΔΙΑ. 2) ΕΝΑΓΩ—ΤΑΛΛΑΣ. 3) ΡΑ—ΑΝΤΙΟ—ΝΠ. 4) ΙΣΑΣ—ΣΠΟΡ. 5) ΦΑΣ—ΙΩ—ΙΣΟ. 6) ΠΥΛΑΔΗΣ. 7) ΟΧΙ—ΙΔΗ—ΣΤΑ. 8) ΝΑΣΑ—ΚΑΡΑ. 9) ΤΡ—ΡΕΣΤΑ—ΙΑ. 10) ΙΤΑΜΑ—ΥΠΑΤΗ. 11) ΣΗΜΑ—ΤΟΔΟΤΗΣ.

Καθέτως :

- 1) ΠΕΡΙΦΡΟΝΤΙΣ. 2) ΑΝΑΣΑ—ΧΑΡΤΗ. 3) ΙΑ—ΑΣΠΙΣ—ΑΜ. 4) ΑΓΑΣ—ΑΡ—ΙΑ. 5) ΣΩΝ—ΙΛΗ—ΤΑΕ (ΕΑΤ) 6) ΤΡΩΑΔΕΣ. 7) ΟΤΙ—ΙΔΗ—ΤΥΔ. 8) ΝΑΘΣ—ΚΑΠΟ. 9) ΔΛ—ΠΙΣΣΑ—ΤΑ (ΑΤ). 10) ΙΑΝΟΣ—ΤΡΙ—ΤΗ. 11) ΑΣΠΡΟΜΑΛΛΗΣ.

ΑΡΙΘΜΟΓΡΙΦΟΣ

| | | | | | | | | | | | |
|----|----|----|----|----|---|---|---|---|----|----|-------------------------------------|
| 1 | 2 | 3 | 4 | 5 | 6 | 7 | 8 | 9 | 10 | 5. | Πολιτικός τῶν Ἀθηναίων |
| 2 | 6 | 7 | 5 | | | | | | | | : Χρονική περίοδος |
| 3 | 4 | 5 | | | | | | | | | : Ὁραία |
| 4 | 5 | 6 | 7 | 5 | | | | | | | : Κοντάρι |
| 5 | 6 | 10 | 1 | 7 | 5 | | | | | | : Ἀπαραιτήτως ὠραῖον εἰς τὰς ὠραίας |
| 6 | 4 | 3 | 10 | | | | | | | | : Δὲν ἔχουν ὄλοι |
| 7 | 9 | 8 | 10 | | | | | | | | : Δύναμις |
| 8 | 9 | 2 | 4 | 5 | | | | | | | : Ἀνοίγει πόρτες |
| 9 | 10 | 5 | 6 | 10 | 5 | | | | | | : Κι' αὐτὸς ἀνοίγει πόρτες |
| 10 | 6 | 7 | | | | | | | | | : Ὑπῆρξε |

Σημείωσις: Ὁ κάθε ἀριθμὸς ἀντιπροσωπεύει ἓνα γράμμα.

ΑΙΝΙΓΜΑ

Εἶμαι ἐγὼ τόσο μεγάλο ποῦ στὸν κόσμον δὲν χ' ἰρῶ σ' ἓνα κῶνωπα ὡστόσο μπαῖνω μέσα καὶ διπλό.

ΛΟΓΟΠΑΚΤΙΚΑ ΑΙΝΙΓΜΑΤΑ

| | |
|---------------------------------------|-------------------------|
| Ποῖα πόλις τῆς Ἑλλάδος δὲν πάει πεζή; | |
| > > > > | φορεῖται; |
| > > > > | παίζεται στοὺς ἑρόμους; |
| > > > > | στὸ θέατρο; |
| > > > > | δὲν θέλει ἀλάτι; |

Γ Ρ Ι Φ Ο Σ

| | | | | |
|-----|-----|----------|----------|----|
| | ΤΙΣ | ΠΟ | ΠΟ ΠΟ ΠΟ | |
| τις | ΤΙΣ | ΠΟ ΠΟ | ΠΙ > | |
| --- | ΒΑΣ | ΠΟ ΠΟ | ΠΟ | |
| βι | ΤΙΣ | ΠΟ ΠΟ ΠΟ | ΠΟ | ΑΙ |
| | ΤΙΣ | ΠΟ | ΠΟ ΠΟ | |

ΣΥΛΛΑΒΟΓΡΙΦΟΙ

1. Μεγάλο ὕπνο βάζεις μὲ κτητικὴ ἀντωνυμία λουλουδάκι παρουσιάζεις τί χαρά! τί εὐωδία!
- II. Ἐνα λουλουθὶ πάλι δὲν τὸ γράφεις μὴ φ' ῥά καὶ μὴ θάλασσα προβάλλει ποῦχει γαλανὰ νερά.

Ἀλληλογραφία

'Απὸ τὸ προηγούμενον τεύχος ἡ «Ἠχώ τῶν Διαβιβάσεων εἰσηλθε εἰς τὸ δεύτερον ἑξαμῆνον ἀπὸ τῆς ἐκδόσεώς της. Ἡ συνδρομὴ πολλῶν φίλων της ἔληξε ἀπὸ τὰς 15 Φεβρουαρίου ἔ. ἔ. Ἐν τούτοις ἡ ἀποστολὴ τοῦ περιοδικοῦ καὶ εἰς αὐτοὺς συνεχίσθη κανονικῶς, διότι ἡ «Ἠχώ» ἐλπίζει δι' ὅλοι ἐκεῖνοι εἰ ὅποιον τὴν συνέδραμον εἰς τὰ πρῶτα βήματα της θὰ θελήσουν νὰ τὴν ἐνισχύσουν καὶ εἰς τὸ μέλλον. Παρακαλοῦνται λοιπὸν οἱ κ. κ. συνδρομηταί, τῶν ὁποίων ἔληξε ἡ συνδρομὴ ἐφ' ὅσον ἐπιθυμοῦν νὰ μὴ διακοπῇ ἡ ἀποστολὴ τοῦ περιοδικοῦ, νὰ ἐμβάσουν εἰς τὴν δεύθυνσιν «Περιοδικὸν Ἠχώ τῶν Διαβιβάσεων ΚΕΔΒ5, ΒΣΤ 902» τὸ ἀντίτιμον τῆς συνδρομῆς τῶν διὰ ταχυδρομικῆς ἐπιταγῆς.

495 Τ Δ., ΣΤΓ 91. Ἐλήφθη ἐπιταγὴ σας ἐκ δραχμῶν 80.000 Εὐχαριστοῦμεν.

494 Τ Δ., ΣΤΓ 91. Ὁμοίως καὶ ἰδικὴ σας ἐκ δραχμῶν 32.000.

490 Τ Δ., ΒΣΤ 903. Ὁμοίως καὶ ἰδικὴ σας ἐκ δραχμῶν 40.000.

Στρατ. Κροψίτην Βασιλεῖον 498 Τ Δ., ΣΤΓ 914. Εὐχαριστοῦμεν διὰ τὴν συνεργασίαν ποῦ μᾶς ἀπέστειλες. Τὸ σονέττο σου δὲν θὰ δημοσιευθῇ διότι ἔχει μερικῆς ἀτέλειες. Τὰ ἄλλα δημοσιεύονται.

ΕΞΑΡΤΗΜΑΤΑ ΓΙΑ ΚΑΘΕ ΡΑΔΙΟΦΩΝΟ



ΡΑΔΙΟ - ΚΑΡΑΓΙΑΝΝΗ

Η ΑΡΤΙΩΤΕΡΑ ΕΜΠΟΡΙΚΗ ΚΑΙ ΤΕΧΝΙΚΗ ΟΡΓΑΝΩΣΙΣ ΤΩΝ ΒΑΛΚΑΝΙΩΝ
ΠΛΑΤΕΙΑ ΚΑΡΥΤΣΗ • ΑΘΗΝΑΙ • ΤΗΛΕΦΩΝΑ : 23-212, 23-213. 23-342

Ν. ΚΟΚΚΙΝΟΣ & Σ^{ΙΑ}

ΑΘΗΝΑΙ: ΟΔΟΣ ΚΟΡΑΗ 5.- ΤΗΛΕΦΩΝΟΝ 34-974

ΡΑΔΙΟΦΩΝΑ & ΑΝΤΑΛΛΑΚΤΙΚΑ

ΠΩΛΗΣΙΣ ΧΟΝΔΡΙΚΩΣ ΚΑΙ ΛΙΑΝΙΚΩΣ

ΠΛΟΥΣΙΑ ΕΚΘΕΣΙΣ ΡΑΔΙΟΦΩΝΩΝ

Μεσαίων-Βραχέων-Μακρῶν κυμάτων Ρεύματος και Μπατταριῶν

ΕΥΚΟΛΙΑΙ ΠΛΗΡΩΜΗΣ

ΑΝΤΑΛΛΑΚΤΙΚΑ ΡΑΔΙΟΦΩΝΩΝ

Λυχνία
Μεταβλητοί Συμπυκνωταί
Μεσαίαι Συχνότητες
Μεγάφωνα 4"-8"
"Αμερικῆς και "Αγγλίας
"Ηλεκτρολυτικοί
Πυκνωταί μίκας και χάρτου
Ποτενοσίμετρα
μετά και ἄνευ διακόπτου
Διακόπται κυμάτων

Μετασηματισταί
Βάσεις Λυχνιῶν ("Αγγλίας-"Αμε-
ρικῆς ἑγχώρεια)
"Αξονες κινήσεως
Προεκτάσεις ἀξόνων
Πάντερς-Τρίμμερς
Ντουί "Αμερικῆς
Λαμπάκια φωτισμοῦ
Κουμπιά
Βελόναι-Δείκται-Κοοσῆς

ΣΥΡΜΑΤΑ: Κεραίας-Καθόδου-Μπλεντέ-Λιτς-Συναρμολογήσεως
Τροφοδοτήσεως-"Αντιστάσεις τροφοδοτήσεως κλπ. κλπ.



Ένας δλιμος ἐν δράσει κατά τις περισυνές επιχειρήσεις ἐναντίον τῶν ἀνταρ-
τῶν. Ὁ διαβιβαστής μετ' τὸν ἀσύρματό του δίπλα στους ὀλμιστάς κρατεῖ ἐνή-
μερο τὸν ἀξιωματικὸ βολῆς ὡς πρὸς τὰ ἀποτελέσματα γιὰ τὴν ἐνδεχόμενη
διόρθωση τῆς βολῆς.



Κατὰ τὴ διάρκεια τοῦ ἀγῶνα ἐναντίον τῶν συμμοριτῶν οἱ μονάδες τοῦ Μη-
χανικοῦ ἄνοιξαν χιλιάδες χιλιόμετρον νέους δρόμους καὶ ἐπισκεύασαν ἑκα-
τοντάδες γέφυρες. Στὴν εἰκόνα μας γέφυρα τύπου Μπελιῦ στο Σαραντάλοιο.